

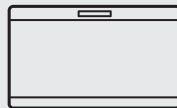

Thinking of you  
**Electrolux**



EC4201AOW

<b>KK</b> ТОҢАЗЫТҚЫШ ШКАФ	ҚОЛДАНУ ТУРАЛЫ НҰСҚАУЛАРЫ	2
<b>RO</b> LADĂ FRIGORIFICĂ	MANUAL DE UTILIZARE	17
<b>RU</b> МОРОЗИЛЬНЫЙ ЛАРЬ	ИНСТРУКЦИЯ ПО ЭКСПЛУАТАЦИИ	31
<b>SL</b> ZAMRZOVALNA SKRINJA	NAVODILA ZA UPORABO	46
<b>UK</b> МОРОЗИЛЬНА СКРИНЯ	ІНСТРУКЦІЯ	60



## МАЗМҰНЫ

1. ҚАУІПСІЗДІК НҰСҚАУЛАРЫ .....	3
2. БҰЙЫМ СИПАТТАМАСЫ .....	5
3. ЖҰМЫС ЖҮЙЕСІ .....	6
4. БАСҚАРУ ПАНЕЛІ .....	6
5. БІРІНШІ ҚОЛДАНУ .....	7
6. ӘРКҮНДІК ҚОЛДАНУ .....	7
7. ПАЙДАЛЫ НҰСҚАУЛАР МЕНЕН КЕҢЕСТЕР .....	8
8. КҮТУ МЕНЕН ТАЗАЛАУ .....	9
9. НЕ ІСТЕРСІҢІЗ, ЕГЕР.....	10
10. ОРНАТУ .....	13
11. ШУЫЛ ТҮРЛЕРІ .....	13
12. ТЕХНИКАЛЫҚ СИПАТТАМА .....	15
13. ҚОРШАҒАН ОРТАҒА ЗИЯН КЕЛДІРМЕУ ТУРАЛЫ МАҒЛҰМАТТАР .....	16

## СІЗ ОЙЫМЫЗДА БОЛДЫҢЫЗ

Electrolux құрылғысын сатып алғаныңызға рахмет. Сіз ондаған жылдар бойғы кәсіби тәжірибе мен инновацияға сүйеніп жасалған құрылғыны таңдадыңыз. Тапқырлықтың туындысы болған, көз тартарлық бұл құрылғыны жасау барысында сіз ойымызда болдыңыз. Сондықтан, қолданған сайын тамаша нәтижеге қол жеткізе алатыныңызға сенімді болыңыз.

Electrolux әлеміне қош келдіңіз.

**Біздің веб-сайтқа барып келесіні қараңыз:**



Қолдануға қатысты кеңестер, кітапшалар, ақаулықты түзету, қызмет көрсету туралы ақпарат:  
**[www.electrolux.com](http://www.electrolux.com)**



Сізге барынша жақсы қызмет көрсету үшін өніміңізді мына жерге тіркеңіз:  
**[www.electrolux.com/productregistration](http://www.electrolux.com/productregistration)**



Құрылғыңызға қажетті керек-жарақтарды, шығынды материалдарды және фирмалық қосалқы бөлшектерді сатып алу үшін:  
**[www.electrolux.com/shop](http://www.electrolux.com/shop)**

## ТҰТЫНУШЫҒА КӨМЕК, ҚЫЗМЕТ КӨРСЕТУ

Фирмалық заттарды қолдануды ұсынамыз.

Қызмет көрсету орталығына хабарласқанда келесі деректердің дайын болуын қамтамасыз етіңіз.

Деректерді техникалық ақпарат тақтайшасынан табуға болады. Үлгісі, Өнім нөмірі, Сериялық нөмірі



Ескерту / Абайлаңыз - Қауіпсіздік туралы маңызды мағлұмат.



Жалпы мағлұматтар менен кеңестер



Қорғаған ортаға зиян келдірмей пайдалану туралы нұсқаулар

Өндіруші ескертусіз өзгеріс енгізу құқығына ие.

# 1. ҚАУІПСІЗДІК НҰСҚАУЛАРЫ

Құрылғыны орнатып, ең алғаш пайдаланбас бұрын, өз қауіпсіздігіңіз бен құрылғыны дұрыс қолдану мақсатында, пайдаланушыға арналған бұл нұсқаулықты, оның ішінде кеңестері мен ескертулеріне назар салып оқып шығыңыз. Осы құрылғыны пайдаланатын адамдардың барлығы, қажетсіз ақаулықтар мен тұрмыстық апаттардың алдын алу үшін, оны пайдалану тәсілдерімен және қауіпсіздікті қамтамасыз ететін функцияларымен жете таныс болуы керек. Осы қолдану туралы нұсқаулықты сақтап қойыңыз және тоңазытқышты басқа адамдарға бергеніңізде немесе сатқаныңызда, оны пайдаланатын әрбір адамның бұйымның қолданым мерзімі аяқталғанға дейін оған қатысты пайдалану және қауіпсіздік шараларынан хабардар болуы үшін нұсқаулықты да қоса беруді ұмытпаңыз. Адам өмірі мен құрылғының қауіпсіздігін қамтамасыз ету үшін осы пайдаланушы нұсқаулығындағы ескертулерді орындаңыз, себебі қадағалаудың жеткіліксіздігінен туған ақаулық үшін өндіруші жауапкершілік көтермейді.

## 1.1 Балалар мен әлсіз адамдардың қауіпсіздігі

- Бұл құрылғыны физиологиялық, сезімдік не болмаса ақыл-ой деңгейіне байланысты не пеш жұмысына қатысты тәжірибиесі мен білімінің аздығына байланысты пайдалана алмайтын адамдар (балаларды қоса алғанда), пешті пайдалану туралы ерекше нұсқауларды алмайынша не олардың қауіпсіздігіне ие адамның қадағалауынсыз пайдаланбауға тиіс.  
Балалар құрылғымен ойнамас үшін оларды қадағалап отыру қажет.
- Машинаның орауыштары мен қорабын балалардың қолы жетпейтін жерде сақтаңыз. Тұншығып кету қаупі бар.
- Егер құрылғыны тастасаңыз, оның ашасын розеткадан суырыңыз да, қорек сымын қиып(құрылғыға барынша тақата)балалар ішіне кіріп қамалып не электр тогының қатерлі әсеріне ұшырамас үшін есігін ағытып алып тастаңыз.
- Егер есігі магнитті тығыздағышпен жабдықталған бұл құрылғыны, есігінде не қақпағында серіппелі құлыбы бар ескі

құрылғының орнына қоймақ болсаңыз, ескі құрылғыны ең алдымен оның серіппелі құлыбын жарамсыз етіп барып тастаңыз. Бұл құрылғыны бала ішіне қамалып қалатын қауіп көзіне айналудан сақтайды.

## 1.2 Жалпы қауіпсіздік туралы мағлұматтар



### Назарыңызда болсын!

Құрылғының корпусындағы немесе кіріктірілген элементіндегі желдеткіш саңылауларды бітмей, ашық ұстаңыз.

- Осы нұсқаулықта айтылғандай, бұл құрылғы әдеттегі үй жағдайларында тамақты және/немесе сусындарды сақтау үшін арналған.
- Жібiту үдерiсiн жылдамдату мақсатында ешқандай механикалық немесе кез келген басқа жасанды құралды пайдаланушы болмаңыз.
- Өндiрушi рұқсат бермеген болса, тоңазытқыш құрылғылардың iшiне басқа электр құрылғыларды (балмұздақ жасайтын құрылғы сияқты) салып қолданушы болмаңыз.
- Салқындатқыш зат ағатын жүйеге зақым келтiрмеңiз.
- Құрылғының салқындатқыш зат ағатын жүйесiнде изобутан (R600a) және қоршаған ортамен сыйымдылығы жоғары, бiрақ сонда да жанғыш зат болып табылатын, табиғи газ болады.  
Құрылғының тасымалдау және орнату кезiнде салқындатқыш зат жүйесiне зақым келтiрiлмейтiнiне көз жеткiзiңiз.
- Салқындатқыш зат жүйесi зақымдалса:
  - жалын от пен тұтату көздерi болмауы тиiс
  - құрылғы орналасқан бөлменi жақсылап желдетiңiз
- Осы өнiмдi немесе оның сипаттарын өзгерту қауiптi. Кабельге зақым келсе қысқа тұйықталу, өрт шығу және/немесе тоқ соғу қаупi төнедi.

**Назарыңызда болсын!**

Кез келген электрлік бөлшектерін (қуат сымы, аша, компрессор), қатерлі жағдай орын алмас үшін, куәлігі бар қызмет көрсетуші маманы немесе білікті техник маман ауыстыруға тиіс.

1. Қуат кабелін ұзартуға болмайды.
  2. Қуат кабелі құрылғының артқы жағында мыжылып немесе зақымдалып қалмағанына көз жеткізіңіз. Мыжылған немесе зақымдалған қуат кабелі тым қызып кетіп, өрт шығуына әкелуі мүмкін.
  3. Құрылғының айыры қол жетерлік жерде орналасқанына көз жеткізіңіз.
  4. Айырды қуат кабелін ұстап тартпаңыз.
  5. Розетка босап кеткен болса, айырды оған қоспаңыз. Тоқ соғу немесе өрт шығу қаупі бар.
  6. Құрылғыны ішкі жарықтама шамының қақпағы (егер бар болса) жабылмаса іске қосуға болмайды.
- Бұл құрылғы ауыр. Оны жылжитқан кезде абай болу керек.
  - Қолыңыз сулы болса, мұздатқыш бөліктен заттарды алмаңыз және оларға тимеңіз, себебі қолыңыздың терісі сыдырылып кетуі немесе қарылып қалуы мүмкін.
  - Құрылғыны ұзақ уақытқа тікелей күн сәулелерінің астына қоймаңыз.
  - Осы құрылғыда тек тұрмыстық құрылғыларда пайдалануға арналған арнайы шамдар (егер бар болса) ғана қолданылған. Олар үйді жарықтандыру үшін қолдануға жарамайды.

**1.3 Күнделікті пайдалану**

- Ыстық ыдысты құрылғы ішіндегі пластик жерлерге қоймаңыз.
- Құрылғы ішіне тұтанғыш газ бен сұйықты қоймаңыз, себебі олар жарылып кетуі мүмкін.
- Тағамдарды артқы қабырғадағы ауа шығатын саңылауға қарама-қарсы қоюға болмайды. (Егер құрылғыға мұз қатпайтын болса)
- Мұздатылған тағамды жібітіп алған соң оны қайта мұздатуға болмайды.
- Алдын ала оралған тағамды мұздатылған тағам өндірушінің нұсқауларына сай сақтаңыз.

- Құрылғы өндірушінің тағам сақтауға қатысты ұсыныстарын қатаң орындау керек. Тиісті нұсқауларға қараңыз.
- Көмірқышқылдандырылған не көпіршітін сусындарды тоңазытқыш камераға қоймаңыз, себебі ыдысқа түскен қысым оның жарып, нәтижесінде құрылғыға нұқсан келуі мүмкін.
- Мұздақтарды тоңазытқыштан алған бетте пайдаланғанда аяз қарып жіберуі мүмкін.

**1.4 Күтім көрсету және тазалау**

- Құрылғыны тазалар алдында электр желісінен ағытып, ашасын розеткадан суырыңыз.
- Құрылғыны металл заттармен тазаламаңыз.
- Құрылғы қырауын тазалау үшін өткір заттарды пайдаланбаңыз. Пластик қырғышты пайдаланыңыз.

**1.5 Орнату**

Электр желісіне қосу үшін арнайы тармақта берілген нұсқауларды мұқият орындаңыз.

- Құрылғының орамын ашып, еш жерінің бүлінбегеніне көз жеткізіңіз. Нұқсан келген құрылғыны ешқашан қоспаңыз. Құрылғыға зақым келгенін байқасаңыз дереу сатып алған жеріңізге хабарлаңыз. Бұндай жағдайда қорабын сақтап қойыңыз.
- Құрылғының майы компрессорға қарай ағуы үшін кем дегенде төрт сағат күтуді ұсынамыз.
- Құрылғының айналасында ауа алмасып тұруға жеткілікті орын болуға тиіс, әйтпесе құрылғы қатты ысып кетеді. Ауаның жеткілікті түрде алмасып тұруын қамтамасыз ету үшін құрылғыны орнату нұсқауларын орындаңыз.
- Құрылғыны қыздырғыштарға немесе пештерге жақын орнатуға болмайды.
- Құрылғыны орнатып болғаннан кейін, оның ашасының қол жететін жерде тұрғанына көз жеткізіңіз.

**1.6 Қызмет**

- Құрылғыны жөндеу үшін қажет электр жұмыстарын электр маманы не білікті адам жүзеге асыруға тиіс.

- Бұл өнімге қызмет көрсетуді тек уәкілетті қызмет көрсету орындары жүзеге асыру керек және құрылғының нағыз өз бөлшектері ғана пайдаланылуға тиіс.

### 1.7 Қоршаған ортаны қорғау



Бұл құрылғының салқындатқыш сұйығының құрамында да, изоляция материалдарында да озон қабатына зиян келтіретін газдар жоқ. Бұл құрылғыны тұрмыстық қалдық пен

қоқыстар тасталатын жерге тастауға болмайды. Оның изоляция қабаттамасында тұтанғыш газдар бар: құрылғыны жергілікті құзырлы мекемелерден алынатын жарамды ережелерге сай тастау қажет. Салқындатқыш құралға, әсіресе оның қызу алмастырғышқа жақын артқы бөлігіне зиян келтірмеңіз. Құрылғыда пайдаланылған  белгішесімен белгіленген материалдар қайта өңдеуден өткізуге жарайды.

## 2. БҰЙЫМ СИПАТТАМАСЫ

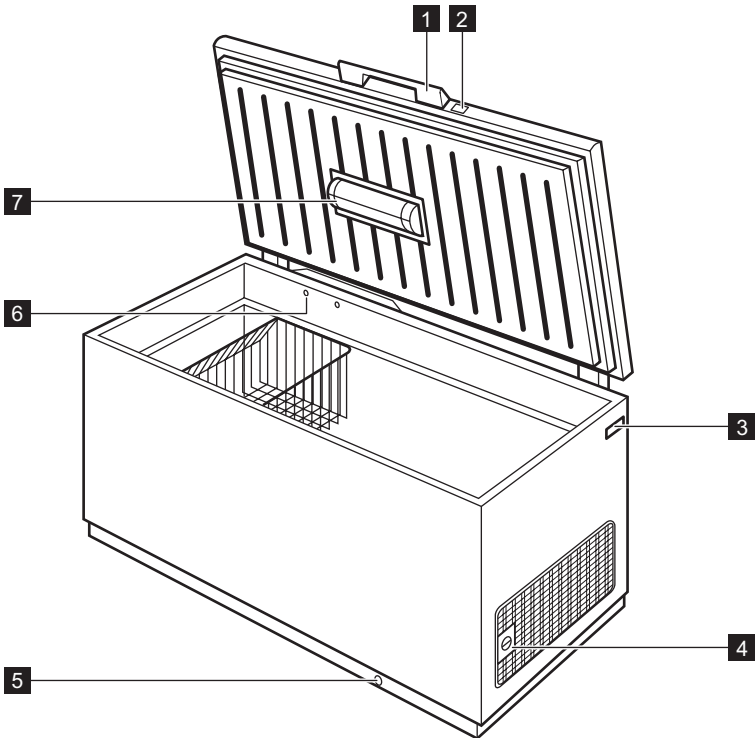

**1** Қапқақтың тұтқасы

**2** Бекітпе

**3** Техникалық ақпарат тақтайшасы

**4** Температура тетігі

**5** Еріген суды ағызу

**6** Тығырық: қапқақты оңай ашу

**7** Шам

## 3. ЖҰМЫС ЖҮЙЕСІ

### 3.1 Іске қосу

Ашаны розеткаға сұғыңыз.  
Сигнал шамы жанады.  
Температура тетігін сағат тілінің бағытымен бұрап орташа температураға қойыңыз.



Құрылғының ішіндегі температура тым жоғары болса, Ескерту шамы жанады.

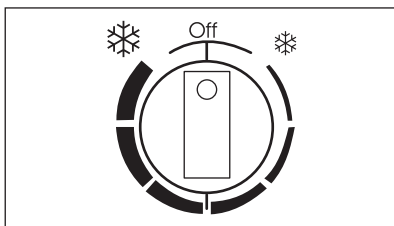

Дегенмен, дәл мәнді құрылғының ішіндегі температураның төмендегі жағдайларға тәуелді болатынын ескеріп таңдау керек:

- бөлме температурасы

### 3.2 Өшіру

Құрылғыны сөндіру үшін Температура тетігін OFF қалпына қойыңыз.

### 3.3 Температураны реттеу

Температура автоматты түрде реттеледі.

Құрылғыны іске қосу үшін төмендегі әрекеттерді орындаңыз:

- суықтықты ең төмен мәнге қою үшін Температура тетігін ❄ қалпына бұраңыз.
- суықтықты ең жоғары мәнге қою үшін Температура тетігін ❄ қалпына бұраңыз.



Әдетте орташа параметрді таңдаған дұрыс.

- есіктің қаншалықты жиі ашылатыны
- сақталатын тағамның мөлшері
- құрылғы орналасқан жер.

## 4. БАСҚАРУ ПАНЕЛІ

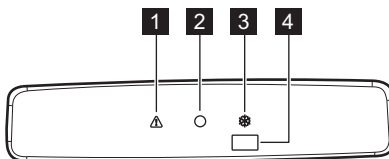

- 1 Жоғары температураны ескерту индикаторы
- 2 Сигнал шамы
- 3 Action Freeze шамы
- 4 Action Freeze тетігі және Ескерту функциясын бастапқы қалпына қою

### 4.1 Action Freeze функциясы

Action Freeze функциясын Action Freeze тетігін басып іске қоса аласыз.  
Action Freeze шамы жанады.  
Бұл функция шамамен 52 сағаттан кейін өздігінен тоқтайды.

Функцияны кез келген уақытта Action Freeze тетігін басып сөндіруге болады. Action Freeze шамы сөнеді.

### 4.2 Жоғары температураны ескерту

Мұздатқыштың ішіндегі температура жоғарылаған кезде (мысалы, тоқ сөніп қалғанда):

- ескерту индикаторы жанады
  - дыбыстық сигнал естіледі.
- Ескерту циклы кезінде дыбыстық сигналды Ескерту сигналын бастапқы қалпына келтіру түймешігін басып сөндіруге болады. Ескерту циклы кезінде мұздатқыштың ішіне тағам қоймаңыз.

Қалыпты жағдай орын алған кезде Ескерту индикаторы өздігінен сенеді.

## 5. БІРІНШІ ҚОЛДАНУ

### 5.1 Ішін тазалау

Құрылғыны ең алғаш пайдаланбас бұрын, жаңа бұйымға тән иісті арылту үшін оның іші мен ішкі керек-жарақтарын сәл нейтрал сабын салынған жылы сумен жуып, содан соң мұқият құрғатыңыз.



Жуғыш зат не жеміргіш ұнтақтарды пайдаланбаңыз, бұл құрылғының сыртқы қабатына зиян келтіреді.

## 6. ӘРКҮНДІК ҚОЛДАНУ

### 6.1 Жаңа тағамды мұздату

Мұздатқыш камера жаңа тағамды мұздату мен тоңазыған және мұздатылған тағамдарды ұзақ уақыт сақтауға жарайды.

Жаңа тағамды мұздату үшін Action Freeze функциясын, мұздатылатын тағамды мұздатқыш камераға қоярдың алдында, кем дегенде 24 сағат бұрын қосыңыз.

24 сағат ішінде мұздатуға болатын тағамның

жалпы мөлшері **техникалық ақпарат**<sup>1)</sup>

Мұздату үрдісі 24 сағатқа созылады: осы уақыт аралығында тоңазытқыңыз келген басқа тағамды қосып салмаңыз.

### 6.2 Мұздатылған тағамды сақтайтын камера

Құрылғыны ең алғаш қолданғанда не ұзақ уақыт пайдаланбағаннан кейін қосқан кезде, камераға тамақ салмас бұрын құрылғыны ең кем дегенде 2 сағат ең жоғарғы параметрлерге қойып жұмыс істетіп алыңыз.



Кездейсоқ еріп кету, мысалы электр қуаты өшіп, ток техникалық "көтеру уақыты" бөлімінде берілген мәндерден де ұзақ уақыт бойы қосылмай тұрса, еріп кеткен тағамды жылдам пайдаланып не дереу пісіріп алып барып қайта тоңазыту (салқындатқан соң) қажет.

### 6.3 Есікті ашу және жабу

Есікке мықты тығыздағыш орнатылғандықтан, оны жаба сала дереу ашу мүмкін емес (вакуумның пайда болуына байланысты) Құрылғының есігін қайта ашар алдында бірнеше минут күтіңіз. Есікті ашуға вакуум клапан көмектеседі.



#### Назарыңызда болсын!

Тұтқаны ешқашан күшпен тартпаңыз.

### 6.4 Тағам сақтауға арналған себеттер

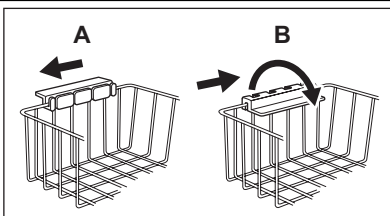

Себеттерді мұздатқыштың (А) үстіңгі жиегіне іліңіз немесе мұздатқыштың ішіне (В) қойыңыз. Осы екі орындағы тетіктерді суретте көрсетілгендей бұрап қатайтыңыз.

<sup>1)</sup> тақтайшасында көрсетілген "Техникалық сипаттама" тарауын қараңыз

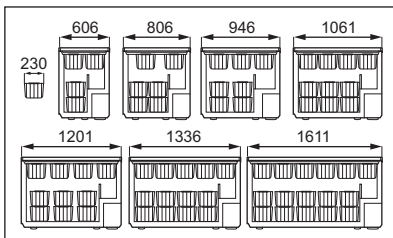

Себеттер сырғып, бірінің ішіне бірі кіреді. Келесі суреттерде мұздатқыштың әр түрлі үлгілерінің ішіне қанша себет салуға болатыны көрсетілген. Қосымша себеттерді жергілікті қызмет көрсету орталығынан сатып алуға болады.

## 6.5 Қауіпсіздік бекітпесі

Мұздатқыш байқаусызда бекітіліп қалмас үшін арнайы бекітпемен жабдықталған. Бекітпе қақпақты кілтті бұраған кезде ғана жабылатын етіп жасалған, яғни қақпақты жабу үшін әуелі кілтті бекітпеге салып бұрау керек.

Мұздатқышты жабу үшін мына қадамдарды орындаңыз:

1. кілтті бекітпеге еппен итеріп кіргізіңіз.
2. кілтті сағат тілінің бағытына қарсы  белгісіне қарай бұраңыз.

Мұздатқышты ашу үшін мына қадамдарды орындаңыз:

1. кілтті бекітпеге еппен итеріп кіргізіңіз.
2. кілтті сағат тілінің бағытына қарсы  белгісіне қарай бұраңыз.



Қосымша кілттерді жергілікті Қызмет көрсету орталығынан алуға болады.



### Назарыңызда болсын!

Кілттерді балалардан алыс ұстаңыз. Ескірген құрылғыны қоқысқа тастайтын кезде кілтті бекітпеден алып қоюды ұмытпаңыз.

## 7. ПАЙДАЛЫ НҰСҚАУЛАР МЕНЕН КЕҢЕСТЕР

### 7.1 Тоңазыту туралы кеңес

Төменде тоңазыту үрдісін барынша тиімді жүзеге асыру үшін бірнеше маңызды кеңестер берілген:

- 24 сағат ішінде тоңазытуға болатын ең көп тағам мөлшері техникалық ақпарат тақтайшасында берілген;
- мұздату үрдісі 24 сағатқа созылады. Осы уақыт аралығында тоңазытылуға тиіс ешбір қосымша тағамды қосып салуға болмайды;
- тек аса жоғары сапалы, жаңа және мұқият тазаланған тағамдарды ғана тоңазытыңыз;
- тағамды жылдам әрі толықтай мұздатып, қажетті кезде оның тек қажетті мөлшерін ғана жібіту үшін кішкене бөлшектерге бөліп дайындаңыз;
- тағамды алюминий қағазға не полиэтилен қалтаға орап, орамының ауа өткізбейтіндігіне көз жеткізіп алыңыз;
- жаңа, мұздамаған тағамды әлдеқашан мұздаған тағамға, оның температурасы көтеріле бастамақ үшін тигізбеңіз;

- майы аз тағамдар майлы тағамдарға қарағанда жақсы әрі ұзақ сақталады; тұз тағамның сақталу уақытын азайтады;
- мұз текшелерін мұздатқыш камерадан алған бетте тура пайдаланса, аяз теріні қарып кетуі мүмкін;
- Тағамдарды сақтау уақытының кестесін жасау үшін, тағамның әрбір жеке орамасына оның тоңазытылған ай-күнін жазып қою ұсынылады;

### 7.2 Мұздатылған тағамды сақтау бойынша кеңес

Құрылғының барынша жақсы жұмыс істеуін қамтамасыз ету үшін мына әрекеттерді орындау керек:

- сатушының мұздаған қалпы сатылатын тағамдарды тиісті түрде мұздатқанына көз жеткізіңіз;
- мұздатылған тағамдарды дүкеннен мұздатқышқа барынша аз уақыт ішінде жеткізіңіз;
- аса қажет болмаса есікті жиі ашпаңыз немесе ұзақ уақыт ашық қалдырмаңыз.



- Тағамды жібіткеннен кейін сапасы дереу түсе бастайды және оны қайта мұздатуға болмайды.
- Тағамды өндіруші көрсеткен жарамдылық мерзімінен артық уақыт сақтамаңыз.

## 8. КҮТУ МЕНЕН ТАЗАЛАУ



### Сақтандыру туралы ескерту!

Жөндеу жұмысын жүргізбес бұрын құрылғыны электр желісінен ағытыңыз.



Бұл құрылғының салқындатқыш құралында сутегілі көміртек бар; сондықтан да, жөндеу жұмыстары мен оны қайта толтыруды тек уәкілетті маман ғана жүзеге асыруға тиіс.

### 8.1 Мерзімді тазалау

1. Құрылғыны сөндіріңіз.
2. Ашаны розеткадан ағытыңыз.
3. Құрылғыны және оның керек-жарақтарын жылы су мен бейтарап сабынды қолданып мезгіл-мезгіл тазалаңыз. Есіктің тығыздағышын абайлап тазалаңыз.
4. Құрылғыны жақсылап құрғатыңыз.
5. Ашаны розеткаға сұғыңыз.
6. Құрылғыны қосыңыз.



### Сақтандыру туралы ескерту!

Құрылғының ішін тазалау үшін жуғыш заттарды, жеміргіш құралдарды, өтір иісті заттарды немесе балауызды қолданбаңыз. Салқындату жүйесіне зақым келтірмеңіз.



Компрессор тұратын аумақты тазалаудың қажеті жоқ.

Ас үй құрылғыларының бетін тазалауға арналған көпшілік заттардың құрамында осы құрылғы үшін пайдаланылған пластиктерге зиянды әсер ететін химикаттар бар. Сондықтан да осы құрылғы корпусының сыртын, тек аздаған жуғыш зат салынған жылы сумен тазалау ұсынылады.

### 8.2 Мұздатқыш камераның мұзын еріту

Мұздатқыш камераның мұзын шамамен 10-15 мм қалың болған кезде жібітіңіз.

Мұздатқыштың мұзын тағам аз тұрған кезде немесе мүлдем тағам жоқ кезде еріткен тиімді.

Қырауды кетіру үшін мына әрекеттерді жасаңыз:

1. Құрылғыны сөндіріңіз.
2. Ішінде тағам тұрса, оны алып, бірнеше қабат газетке ораңыз да, салқын жерге қойыңыз.
3. Есікті ашып, еріген су ағатын түтіктің тығынын алып, еріген судың барлығын науаға құйып алыңыз. Мұзды жылдам ауу үшін қырғышты қолданыңыз.
4. Мұзды ерітіп болғаннан кейін құрылғының ішін жақсылап құрғатып, ашаны сұғыңыз.
5. Құрылғыны қосыңыз.
6. Температура түймешесін ең үлкен суықтыққа қойыңыз да, құрылғыны осы параметрде тұрған қалпы екі немесе үш сағат жұмысқа қосыңыз.
7. Алдында алып қойған тағамдарды қайта салыңыз.



Қырауды ешқашан өткір темір құралдармен тазаламаңыз, себебі құрылғыға зақым келтіріп аласыз. Мұзды жылдам еріту үшін өндіруші ұсынған құралдардан өзге механикалық немесе басқа жасанды заттарды ешқашан қолданбаңыз. Құрылғының мұзын еріту кезінде, оралып мұздатылған тағамдардың температурасының жоғарылауы олардың қауіпсіз сақталу мерзімін қысқартуы мүмкін. Сыртқы ортаның ылғалдылығы жоғары болса немесе мұздатылған тағам дұрыс оралмай салынса, құрылғының қабырғаларына көбірек мұз қатуы мүмкін.

### 8.3 Құрылғыны қолданбаған кезде

Құрылғыны ұзақ уақыт бойы қолданбаған кезде мына сақтық шараларын орындаңыз:

1. Құрылғыны сөндіріңіз.
2. Ашаны розеткадан ағытыңыз.
3. Тағамдардың барлығын шығарыңыз.
4. Құрылғының мұзын ерітіп, керек-жарақтарының барлығын тазалаңыз.

5. Жағымсыз иіс пайда болмас үшін есігін ашық қалдырыңыз.



Егер құрылғыны қосып қалдыратын болсаңыз, электр қуаты өшіп қалған жағдайда ішіндегі тағам бұзылып кетпес үшін, басқа бір адамның арасында бір рет бақылап қойып отыруын сұраңыз.

## 9. НЕ ІСТЕРСІҢІЗ, ЕГЕР...



### Сақтандыру туралы ескерту!

Ақаулықтың себептерін анықтамас бұрын құрылғыны тоқтан ағытыңыз. Осы нұсқаулықта көрсетілмеген ақаулықты тек электрші маман немесе білікті адам ғана анықтауға тиіс.



Құрылғы қалыпты жұмыс істеп тұрған кезде шуыл естіледі (компрессор, салқындатқыш сұйықтықтың айналуы).

Ақаулық	Ықтимал себебі	Шешімі
Құрылғыдан шуыл шығады.	Құрылғы дұрыс орнықтамаған.	Құрылғының орнықты тұрған-тұрмағанын тексеріңіз (төрт аяғы да еденге тиіп тұруға тиіс).
Компрессор үздіксіз жұмыс істейді.	Температура дұрыс орнатылмаған.	Жылырақ температураға қойыңыз.
	Есік өте жиі ашылған.	Есікті қажет болмаса ұзақ ашып қоймаңыз.
	Есік дұрыс жабылмаған.	Есіктің дұрыс жабылатынын, тығыздағыштарға зақым келмегенін және таза екенін тексеріңіз.
	Тоңазытылуға тиіс тағамдар бір уақытта көп мөлшерде қатар салынған.	Бірнеше сағат күтіңіз, содан кейін температурасын қайта тексеріңіз.
	Құрылғыға тым жылы тағам қойылған.	Тағамды бөлме температурасына дейін салқындатып алғаннан кейін салыңыз.
	Құрылғы тұрған бөлменің температурасы, құрылғының тиімді жұмыс жасауы үшін тым жоғары.	Құрылғы тұрған бөлменің температурасын төмендетуге тырысыңыз.
"Жоғары температура" шамы жанып тұр.	Мұздатқыштың іші тым жылы.	"Жоғары температураны ескерту сигналы" тарауын қараңыз.

Ақаулық	Ықтимал себебі	Шешімі
	Құрылғы жақында ғана қосылған және температурасы тым жоғары.	"Жоғары температураны ескерту сигналы" тарауын қараңыз.
<b>Қырау, мұз тым көп қатқан.</b>	Тағамдар дұрыс оралмаған.	Тағамдарды жақсылап ораңыз.
	Есік дұрыс жабылмаған немесе нығыз жабылмайды.	Есіктің дұрыс жабылатынын, тығыздағыштарға зақым келмегенін және таза екенін тексеріңіз.
	Температура дұрыс орнатылмаған.	Жылырақ температураға қойыңыз.
	Су ағызатын түтіктің тығыны дұрыс салынбаған.	Су ағызатын түтіктің тығынын дұрыс салыңыз.
<b>Есік әбден жабылмаған.</b>	Мұз тым көп қатқан.	Артық мұзды тазалаңыз.
	Есіктің тығыздағыштарына қоқыс жиналған немесе олар жабысқақ болып қалған.	Есіктің тығыздағыштарын тазалаңыз.
	Тағамның орамдары есікке кедергі жасап тұр.	Тағам орамдарын дұрыс орналастырыңыз, құрылғыдағы жапсырмаға қараңыз.
<b>Есікті ашу қиын.</b>	Есіктің тығыздағыштарына қоқыс жиналған немесе олар жабысқақ болып қалған.	Есіктің тығыздағыштарын тазалаңыз.
	Клапан бітеліп қалған.	Клапанды тексеріңіз.
<b>Шам жанбайды.</b>	Шамның ақауы бар.	"Шамды ауыстыру" тарауын қараңыз.
<b>Мұздатқыштың іші өте жылы.</b>	Температура дұрыс орнатылмаған.	Төменірек температураға қойыңыз.
	Есік әбден жабылмайды немесе дұрыс жабылмаған.	Есіктің дұрыс жабылатынын, тығыздағышқа зақым келмегенін және таза екенін тексеріңіз.
	Құрылғыны мұздатпай тұрып, жеткілікті түрде салқындатып алмағансыз.	Құрылғыны алдын ала жеткілікті салқындатып алыңыз.
	Тоңазытылуға тиіс тағамдар бір уақытта көп мөлшерде қатар салынған.	Бірнеше сағат күтіңіз, содан кейін температурасын қайта тексеріңіз. Келесі жолы тағамдарды бір салғанда аз-аздан салып тоңазытыңыз.
	Құрылғыға тым жылы тағам қойылған.	Тағамды бөлме температурасына дейін салқындатып алғаннан кейін салыңыз.

Ақаулық	Ықтимал себебі	Шешімі
	Тоңазытылатын тағамдар бір-біріне өте жақын қойылған.	Тағамдардың арасына суық ауа алмасып тұратын орын қалдырып қойыңыз.
	Есік тым жиі ашылған.	Есікті жиі ашпауға тырысыңыз.
	Есік ұзақ уақыт ашық тұрған.	Есікті қажет болмаса ұзақ ашып қоймаңыз.
Мұздатқыштың іші тым суық.	Температура дұрыс орнатылмаған.	Жылырақ температураға қойыңыз.
Құрылғы мүлдем жұмыс істемейді. Салқындату функциясы да, жарықтандыру функциясы да жұмыс істемейді.	Құрылғының ашасы розеткаға дұрыс сұғылмаған.	Ашаны розеткаға дұрыс қосыңыз.
	Құрылғы тоққа қосылмайды.	Розеткаға басқа құрылғыны қосып көріңіз.
	Құрылғы іске қосылған жоқ.	Құрылғыны қосыңыз.
	Розеткада кернеу жоқ (осы розеткаға басқа құрылғыны қосып көріңіз).	Электршіні шақырыңыз.

## 9.1 Қызмет көрсету

Құрылғы жоғарыда көрсетілген тексерулерді орындағаннан кейін де дұрыс жұмыс істемесе, ең жақын жердегі қызмет көрсету орталығына хабарласыңыз.

Қызмет көрсету орталығына хабарласқан кезде сізге жылдам қызмет көрсету үшін

құрылғыңыздың үлгісі мен сериялық нөмірін хабарлаңыз, бұл деректерді кепілдік сертификатынан немесе құрылғының сыртқы оң жағында орналасқан техникалық ақпарат тақтайшасынан таба аласыз.

## 9.2 Шамды ауыстыру

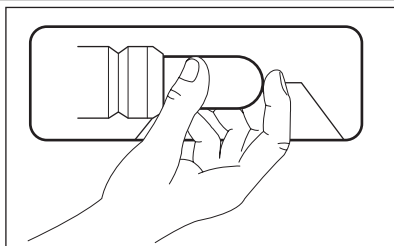

1. Ашаны розеткадан ағытыңыз.
2. Қолданылған шамның орнына қуат параметрі дәл осындай және тұрмыстық құрылғыларға арналған шамды салыңыз. (қуат параметрінің ең үлкен мәні шамның қақпағында көрсетілген)
3. Ашаны розеткаға сұғыңыз.
4. Қақтақты ашыңыз. Шамды жағып тексеріп көріңіз.



### Назарыңызда болсын!

Шамның қақпағын шамды ауыстырып жатқанда алмаңыз. Шамның қақпағы жоқ болса немесе оған зақым келсе, құрылғыны іске қоспаңыз.

## 10. ОРНАТУ

### 10.1 Орналастыру



#### Назарыңызда болсын!

Егер есігінде құлпы немесе бекітпесі бар ескі құрылғыны тастағыңыз келсе, құрылғының ішіне кішкене балалар қамалып қалмас үшін есіктің бекітпелерін іске жарамсыз етіп тастаңыз.



Құрылғының ашасына орнатып болғаннан кейін қол жетіп тұруға тиіс.

Бұл құрылғыны құрғақ, жақсы желдетілетін (гараж немесе қойма) тәрізді жерге орнатуға болады, бірақ құрылғының жақсы жұмыс істеуін қамтамасыз ету үшін оны, температурасы құрылғының техникалық ақпарат тақтайшасында көрсетілген ауа-райы санатына сай келетін жерге орнатыңыз:

Ауа-райы санаты	Бөлме температурасы
SN	+10°C бастап + 32°C дейін
N	+16°C бастап + 32°C дейін
ST	+16°C бастап + 38°C дейін
T	+16°C бастап + 43°C дейін

### 10.2 Электр желісіне жалғау

Электр желісіне қоспас бұрын техникалық ақпарат тақтайшасында көрсетілген кернеу

мен жиіліктің үйдегі электр желісінің қуатына сай келетіндігін тексеріп алыңыз. Құрылғы жерге қосылуға тиіс. Осы мақсатта қорек сымы контактпен қатар жеткізілген. Егер үйдегі розетка жерге қосылмаған болса, білікті электр маманынан ақыл-кеңес ала отырып, құрылғыны қолданыстағы ережелерге сай жерге жекелей қосыңыз.

Жоғарыда айтылып өткен ережелер сақталмаса, өндіруші қандай да бір жауапкершілікті өз мойнына алудан бас тартады.

Бұл құрылғы Е.Е.С. ережелеріне сай келеді.

### 10.3 Желдетуге қойылатын талаптар

1. Құрылғыны орнықты жерге тігінен қойыңыз. Құрылғыны төрт тірегі бірдей көтеріп тұруға тиіс.
2. Құрылғы мен артқы қабырғаның арасында 5 см орын болуын қамтамасыз етіңіз.
3. Құрылғының екі жақ жанынан 5 см орын қалуын қамтамасыз етіңіз.

Құрылғының арт жағында ауа жақсы айналып тұруға тиіс.

## 11. ШУЫЛ ТҮРЛЕРІ

Құрылғы қалыпты жұмыс істеп тұрған кезде түрлі шуыл естіледі (компрессор, салқындатқыш сұйықтықтың айналуы).

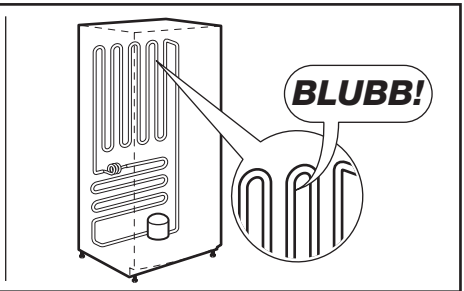
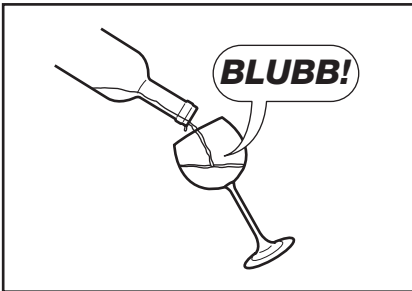
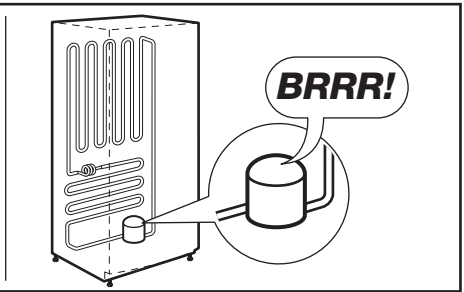
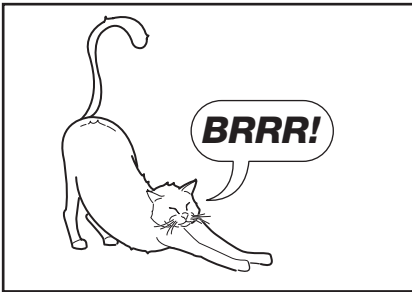
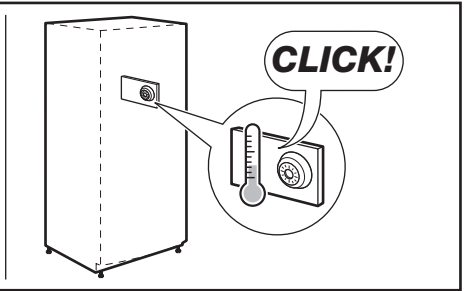
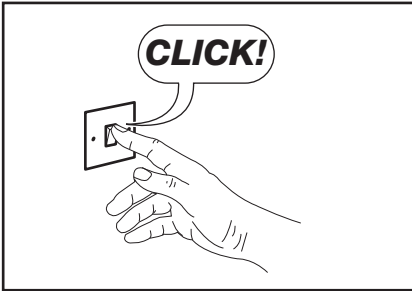
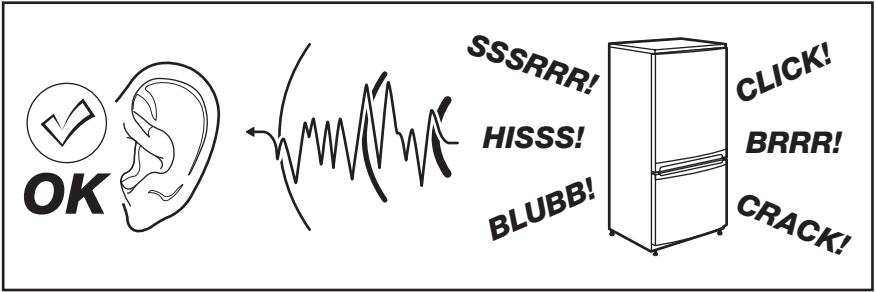

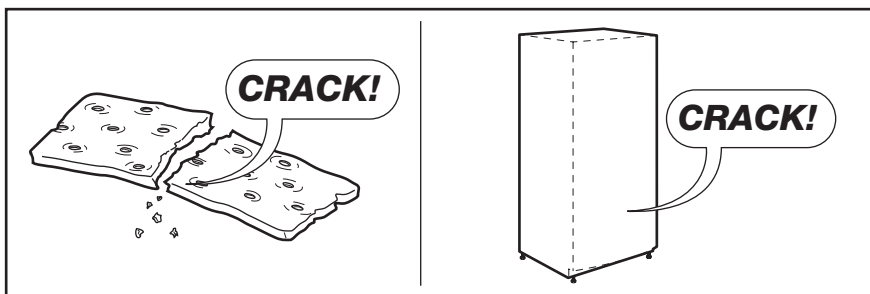
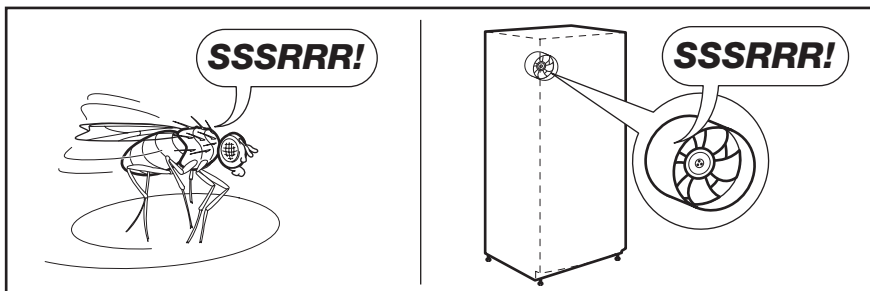
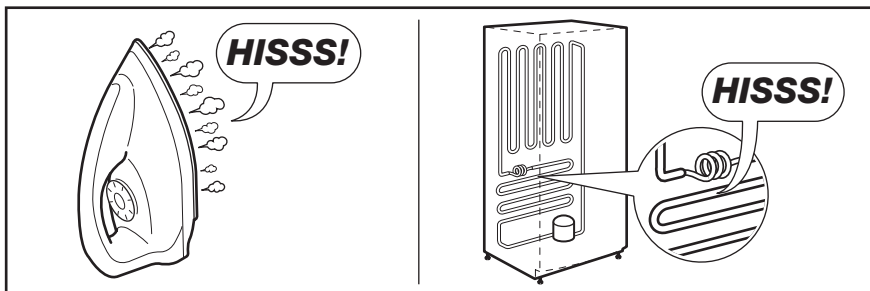



## 12. ТЕХНИКАЛЫҚ СИПАТАМА

<b>Өлшемдері</b>	Биіктігі × Ені × Тереңдігі (мм):	Қосымша техникалық деректерді құрылғының сыртқы оң жағында орналасқан техникалық ақпарат тақтайшасынан таба аласыз.
	876 × 1336 × 665	
<b>Көтерілу уақыты</b>	31 сағат	

## 13. ҚОРШАҒАН ОРТАҒА ЗИЯН КЕЛДІРМЕУ ТУРАЛЫ МАҒЛҰМАТТАР

Белгі  салынған материалдарды қайта өңдеуден өткізуге тапсырыңыз. Орам материалдарын қайта өңдеуден өткізу үшін тиісті контейнерлерге салыңыз. Электрлік және электроникалық құрылғылардың қалдығын қайта өңдеуден өткізу арқылы, қоршаған ортаға және

адамның денсаулығына зиян келтіретін жағдайларға жол бермеуге өз үлесіңізді қосыңыз. Белгі  салынған құрылғыларды тұрмыстық қалдықтармен бірге тастамаңыз. Өнімді жергілікті қайта өңдеу орталығына өткізіңіз немесе жергілікті мекемеге хабарласыңыз.



# CUPRINS

1. INSTRUCȚIUNI PRIVIND SIGURANȚA .....	18
2. DESCRIEREA PRODUSULUI .....	20
3. FUNCȚIONAREA .....	20
4. PANOUL DE COMANDĂ .....	21
5. PRIMA UTILIZARE .....	21
6. UTILIZAREA ZILNICĂ .....	22
7. SFATURI UTILE .....	23
8. ÎNGRIJIREA ȘI CURĂȚAREA .....	24
9. CE TREBUIE FĂCUT DACĂ... .....	25
10. INSTALAREA .....	27
11. ZGOMOTE .....	28
12. DATE TEHNICE .....	30
13. PROTEJAREA MEDIULUI ÎNCONJURĂTOR .....	30

## NE GÂNDIM LA DUMNEAVOASTRĂ

Vă mulțumim că ați achiziționat un aparat Electrolux. Ați ales un produs care include decenii de experiență profesională și de inovație. Ingenios și stilat, a fost conceput special pentru dumneavoastră. Pentru ca oricând îl utilizați puteți fi sigur de aceleași rezultate extraordinare.

Bine ați venit la Electrolux.

**Vizitați website-ul la:**



Aici găsiți sfaturi privind utilizarea, broșuri, informații care vă ajută la rezolvarea unor probleme apărute și informații despre service:

**[www.electrolux.com](http://www.electrolux.com)**



Înregistrați-vă produsul pentru a beneficia de servicii mai bune:

**[www.electrolux.com/productregistration](http://www.electrolux.com/productregistration)**



Cumpărați accesorii, consumabile și piese de schimb originale pentru aparatul dvs.:

**[www.electrolux.com/shop](http://www.electrolux.com/shop)**

## SERVICIUL DE RELAȚII CU CLIEȚII ȘI SERVICE

Vă recomandăm utilizarea pieselor de schimb originale.

Atunci când contactați unitatea de Service, asigurați-vă că aveți disponibile următoarele informații.

Informațiile pot fi găsite pe plăcuța cu datele tehnice. Model, PNC, Număr de serie.



Avertisment / Atenție-Informații privind siguranța.



Informații și recomandări generale



Informații cu privire la mediul înconjurător

Ne rezervăm dreptul asupra efectuării de modificări.

# 1. INSTRUCȚIUNI PRIVIND SIGURANȚA

Pentru siguranța dv. și pentru a asigura utilizarea corectă a aparatului, înainte de instalare și de prima utilizare, citiți cu atenție acest manual de utilizare, inclusiv recomandările și avertismentele cuprinse în el. Pentru a evita erorile inutile și accidentele, este important să vă asigurați că toate persoanele care vor folosi aparatul cunosc foarte bine modul său de funcționare și caracteristicile de siguranță. Păstrați aceste instrucțiuni și asigurați-vă că ele vor însoți aparatul în cazul în care este mutat sau vândut, astfel încât toți utilizatorii, pe întreaga durată de viață a aparatului, să fie corect informați cu privire la utilizarea și siguranța sa.

Pentru siguranța persoanelor și a bunurilor, respectați măsurile de precauție din aceste instrucțiuni de utilizare, deoarece producătorul nu este responsabil de daunele cauzate prin nerespectarea acestor cerințe.

## 1.1 Siguranța copiilor și a persoanelor vulnerabile

- Acest aparat nu trebuie folosit de persoane (inclusiv copiii) cu capacități fizice, senzoriale și mentale reduse, sau lipsiți de experiență și cunoștințe, cu excepția cazului în care sunt supravegheați sau li s-au dat instrucțiuni în legătură cu folosirea aparatului, de către o persoană răspunzătoare pentru siguranța lor. Copiii trebuie supravegheați ca să nu se joace cu aparatul.
- Nu lăsați ambalajele la îndemâna copiilor. Există riscul de sufocare.
- Când aruncați aparatul, scoateți ștecherul din priză, tăiați cablul de alimentare (cât mai aproape de aparat) și înlăturați ușa, astfel încât copiii care se joacă să nu se poată electrocuta și să nu se poată închide înăuntru.
- Dacă acest aparat, care are garnituri magnetice la ușă, înlocuiește un aparat mai vechi care are un sistem de închidere cu arc (zăvor cu resort), faceți inutilizabil sistemul de închidere înainte de a arunca aparatul vechi. În acest mod nu va putea deveni o capcană mortală pentru un copil.

## 1.2 Aspecte generale referitoare la siguranță



### AVERTIZARE

Mențineți libere deschiderile de ventilare din carcasa aparatului sau din structura în care este încorporat.

- Acest aparat este destinat pentru conservarea alimentelor și/sau a băuturilor în locuințele normale, așa cum se arată în acest manual de instrucțiuni.
- Nu utilizați dispozitive mecanice sau alte mijloace artificiale pentru a accelera procesul de dezghețare.
- Nu utilizați alte aparate electrice (de ex. aparate de înghețată) în interiorul aparatelor de răcire, decât dacă sunt aprobate în mod special de producător în acest scop.
- Nu deteriorați circuitul de răcire.
- Circuitul de răcire al aparatului conține izobutan ca agent de răcire (R600a), un gaz natural cu un nivel ridicat de compatibilitate cu mediul înconjurător, dar care este inflamabil.

În timpul transportului și instalării aparatului, procedați cu atenție pentru a nu deteriora niciuna dintre componentele circuitului de răcire.

Dacă circuitul de răcire este deteriorat:

- evitați flăcările deschise și sursele de foc
- aerișiți foarte bine camera în care este amplasat aparatul
- Este periculos să modificați specificațiile sau să modificați acest produs, în orice fel. Deteriorarea cablului de alimentare poate produce un scurt-circuit, un incendiu și/sau electrocutarea.



### AVERTIZARE

Pentru evitarea oricărui pericol, componentele electrice (cablu de alimentare, ștecher, compresor, etc.) trebuie înlocuite numai de către un tehnician de service autorizat și calificat, cu respectarea normelor de siguranță în vigoare.

1. Cablul de alimentare nu trebuie prelungit.
2. Cablul de alimentare din spatele aparatului nu trebuie strivit sau deteriorat de partea din spate a aparatului. Un cablu de alimentare strivit sau deteriorat se poate supraîncălzi și poate produce un incendiu.
3. Trebuie asigurat un acces ușor la ștecherul aparatului.
4. Nu trageți de cablul de alimentare.

5. Dacă priza nu este fixă, nu introduceți ștecherul în priză. Există riscul de electrocutare sau incendiu.
  6. Aparatul nu trebuie utilizat fără a fi montat capacul becului din interior (dacă este prevăzut).
- Acest aparat este greu. Procedați cu atenție când îl deplasați.
  - Nu scoateți și nu atingeți alimentele din compartimentul congelator dacă aveți mâinile umede sau ude, deoarece în acest mod pielea se poate zgâria sau poate suferi degerături.
  - Evitați expunerea îndelungată a aparatului la lumină solară directă.
  - Becurile (dacă sunt prevăzute) din acest aparat sunt special destinate aparatelor electrocasnice. Acestea nu sunt compatibile cu iluminatul locuinței.

### 1.3 Utilizarea zilnică

- Nu puneți oale fierbinți pe piesele din plastic ale aparatului.
- Nu păstrați gaze și lichide inflamabile în interiorul aparatului, deoarece ar putea exploda.
- Nu puneți alimentele în contact cu fantele de aerisire de pe peretele din spate. (Dacă aparatul este Frost Free -fără gheață)
- Alimentele congelate nu trebuie să mai fie congelate din nou după ce s-au dezghețat.
- Păstrați alimentele congelate ambalate în conformitate cu instrucțiunile producătorului alimentelor congelate.
- Recomandările producătorului aparatului privind conservarea trebuie respectate cu strictețe. Consultați instrucțiunile respective.
- Nu puneți băuturi gazoase sau carbonatate în compartimentul congelator, deoarece se creează presiune asupra recipientului, iar acesta ar putea exploda, deteriorând aparatul.
- Înghețata pe băț poate cauza degerături dacă e consumată imediat după scoaterea din aparat.

### 1.4 Întreținerea și curățarea

- Înainte de a curăța aparatul, opriți-l și scoateți ștecherul din priză.
- Nu curățați aparatul cu obiecte din metal.
- Nu folosiți obiecte ascuțite pentru a îndepărta gheața din aparat. Folosiți o racletă din plastic.

### 1.5 Instalarea



Pentru racordarea la electricitate respectați cu atenție instrucțiunile din paragrafele specifice.

- Despachetați aparatul și verificați să nu fie deteriorat. Nu conectați aparatul dacă este deteriorat. Comunicați imediat eventualele defecte magazinului de unde l-ați cumpărat. În acest caz, păstrați ambalajul.
- Se recomandă să așteptați cel puțin patru ore înainte de a conecta aparatul, pentru a permite uleiului să curgă înapoi în compresor.
- Trebuie să se asigure o circulație adecvată a aerului în jurul aparatului, în lipsa acesteia se poate supraîncălzi. Pentru a obține o ventilație suficientă, urmați instrucțiunile referitoare la instalare.
- Aparatul nu trebuie amplasat în apropierea caloriferului sau a aragazului.
- Asigurați-vă că după instalarea aparatului priza rămâne accesibilă.

### 1.6 Serviciul de Asistență Tehnică

- Toate lucrările electrice necesare pentru instalarea acestui aparat trebuie efectuate de către un electrician calificat sau de o persoană competentă.
- Acest produs trebuie reparat numai centru de service autorizat și trebuie să se folosească numai piese de schimb originale.

### 1.7 Protecția mediului înconjurător



Acest aparat nu conține gaze care pot deteriora stratul de ozon, nici în circuitul de răcire și nici în materialele de izolare. Aparatul nu poate fi aruncat împreună cu deșeurile urbane și cu gunoiul. Spuma izolatoare conține gaze inflamabile: aparatul trebuie eliminat conform reglementărilor aplicabile ale autorităților locale. Evitați deteriorarea unității de răcire, mai ales în spate, lângă schimbătorul de căldură. Materialele folosite pentru acest aparat marcate cu simbolul ♻️ sunt reciclabile.

## 2. DESCRIEREA PRODUSULUI

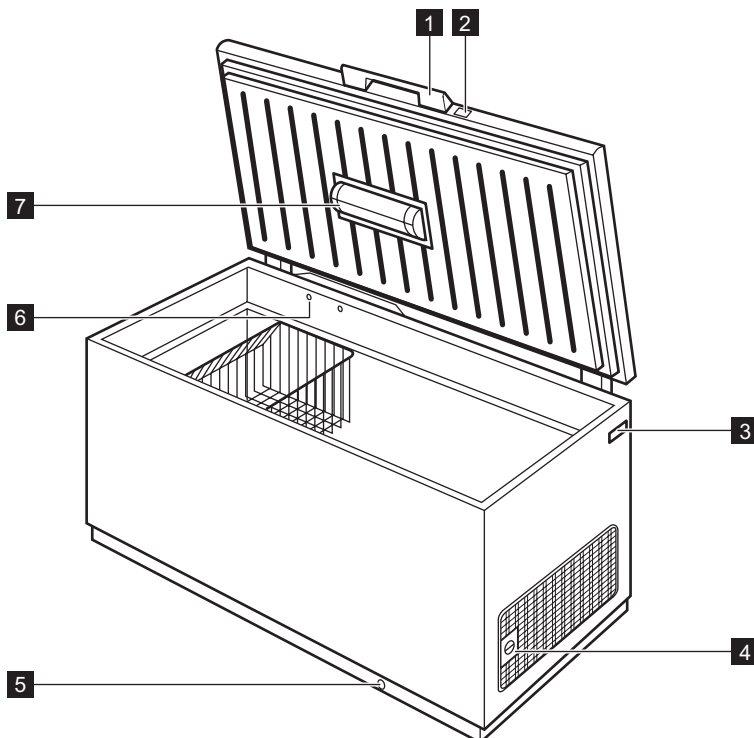

**1** Mânerul capacului

**2** Blocare

**3** Plăcuța cu datele tehnice

**4** Butonul de reglare a temperaturii

**5** Orificiul de evacuare a apei rezultate din dezghețare

**6** Valvă: Re-deschidere ușoară a capacului

**7** Iluminare

## 3. FUNCȚIONAREA

### 3.1 Pornirea

Introduceți ștecherul în priză.  
Beculețul-pilot se va aprinde.  
Rotiți butonul de reglare a temperaturii la dreapta, pe o valoare medie.



Dacă temperatura din interiorul aparatului este prea mare, indicatorul luminos Alarmă se va aprinde.

### 3.2 Oprirea

Pentru a opri aparatul, rotiți butonul de reglare a temperaturii pe poziția OFF.

### 3.3 Reglarea temperaturii

Temperatura este reglată automat.

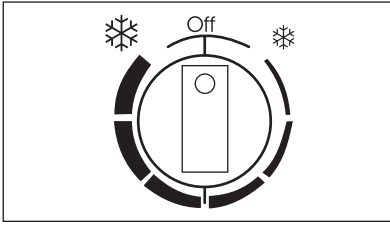

Pentru a utiliza aparatul, procedați după cum urmează:

- rotiți butonul de reglare a temperaturii spre ☸ pentru a obține o răcire minimă.
- rotiți butonul de reglare a temperaturii spre ☸ pentru a obține o răcire maximă.



În general, cea mai adecvată este setarea medie.

Totuși, setarea exactă trebuie aleasă ținând cont de faptul că temperatura din interiorul aparatului depinde de:

- temperatura camerei

- cât de des se deschide capacul
- cantitatea de alimente depozitate
- amplasarea aparatului.

## 4. PANOUL DE COMANDĂ

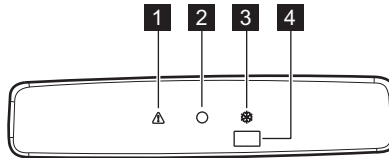

- 1 Beculețul de alarmă pentru temperatură ridicată
- 2 Beculeț-pilot
- 3 Indicator luminos pentru Action Freeze
- 4 Comutator Action Freeze și resetare Alarmă

### 4.1 Action Freeze Funcția

Puteți activa funcția Action Freeze apăsând pe comutatorul Action Freeze. Se va aprinde becul Action Freeze. Această funcție se oprește automat după 52 ore. Este posibil să dezactivați funcția oricând, apăsând comutatorul Action Freeze. Beculețul Action Freeze se va stinge.

### 4.2 Alarmă pentru temperatură ridicată

O creștere a temperaturii în congelator (de exemplu din cauza unei întreruperi a curentului) este indicată de:

- pornirea becului de alarmă
- sună o sonerie.

În timpul fazei de alarmă, soneria poate fi dezactivată apăsând pe comutatorul de resetare a alarmei.

În timpul fazei de alarmă, nu puneți alimente în interiorul congelatorului.

Când se restabilesc condițiile normale, becul de alarmă se va stinge automat.

## 5. PRIMA UTILIZARE

### 5.1 Curățarea interiorului

Înainte de a folosi aparatul pentru prima oară, spălați interiorul și toate accesoriile interne cu apă caldută și cu detergent neutru, pentru a înlătura

mirosul specific de produs nou, apoi uscați-le bine.



Nu folosiți detergenți sau prafuri abrazive, deoarece vor deteriora suprafața.

## 6. UTILIZAREA ZILNICĂ

### 6.1 Congelarea alimentelor proaspete

Compartimentul congelator este adecvat pentru congelarea alimentelor proaspete și pentru conservarea pe termen lung a alimentelor congelate. Pentru a congela alimente proaspete, activați funcția Action Freeze cu cel puțin 24 ore înainte de a introduce alimentele de congelat în compartimentul congelator.

Cantitatea maximă de alimente care poate fi congelată într-o perioadă de 24 de ore este specificată pe **plăcuța cu datele tehnice**<sup>2)</sup> Procesul de congelare durează 24 ore: în acest interval de timp nu mai puneți alte alimente de congelat.

### 6.2 Conservarea alimentelor congelate

La prima pornire sau după o perioadă de neutilizare, înainte de a introduce alimentele în compartiment, lăsați aparatul să funcționeze timp de cel puțin 2 ore la setările cele mai mari.



În cazul dezghețării accidentale, de exemplu din cauza unei întreruperi a curentului, dacă curentul a fost întrerupt mai mult timp decât valoarea indicată în tabelul cu caracteristicile tehnice din paragraful "Timpul de atingere a condițiilor normale de funcționare", alimentele decongelate trebuie consumate rapid sau trebuie gătite imediat și apoi recongelate (după ce s-au răcit).

### 6.3 Deschiderea și închiderea capacului

Deoarece capacul este echipat cu o etanșare de închidere strânsă, nu este ușor să îl redeschideți imediat după închidere (datorită vidului format în interior).

Așteptați câteva minute înainte de a redeschide aparatul. Supapa de vid vă va ajuta să deschideți capacul.



#### AVERTIZARE

Nu trageți niciodată cu forță de mâner.

### 6.4 Coșurile de păstrare

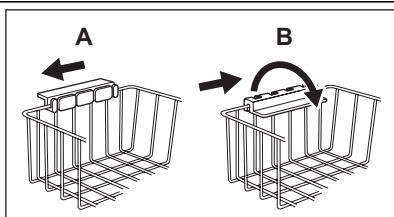

Agățați coșurile de marginea superioară a congelatorului (A) sau puneți-le în interiorul congelatorului (B). Rotiți și fixați mânerele pentru aceste două poziții așa cum se arată în imagine.

<sup>2)</sup> Consultați "Date tehnice"

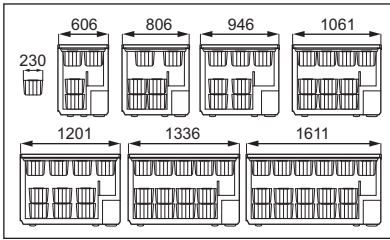

Coșurile vor glisa unul în celălalt.

Următoarele imagini arată câte coșuri pot fi puse în interiorul diferitelor modele de congelatoare.

Puteți achiziționa coșuri suplimentare de la centrul local de service.

## 6.5 Blocarea de siguranță

Congelatorul este echipat cu un dispozitiv special de blocare pentru a evita blocarea accidentală. Acesta este proiectat astfel încât puteți roti cheia și astfel închide capacul numai dacă împingeți în prealabil cheia în dispozitivul de blocare. Pentru a închide congelatorul efectuați acești pași:

1. împingeți încet cheia în dispozitivul de blocare.
2. rotiți cheia în sens orar înspre simbolul . Pentru a deschide congelatorul efectuați acești pași:

1. împingeți încet cheia în dispozitivul de blocare.
2. rotiți cheia în sens antiorar înspre simbolul .



Chei de rezervă sunt disponibile la centrul de service local.



### AVERTIZARE

Nu lăsați cheile la îndemâna copiilor. Aveți grijă să scoateți cheia din dispozitivul de blocare înainte de a arunca un aparat vechi.

## 7. SFATURI UTILE

### 7.1 Recomandări privind păstrarea în congelator

Pentru a obține o congelare eficientă, iată câteva recomandări importante:

- cantitatea maximă de alimente care poate fi congelată într-o perioadă de 24 de ore este indicată pe plăcuța cu datele tehnice;
- procesul de congelare durează 24 ore. În acest interval de timp nu mai pot fi adăugate alte alimente de congelat;
- congelați numai alimente de calitate superioară, proaspete și bine curățate;
- faceți porții mici de alimente, care să se poată congela rapid și complet, iar apoi să puteți dezgheța numai cantitatea necesară;
- înfășurați alimentele în folie de aluminiu sau de polietilenă și verificați ca pachetele să fie etanșe;
- aveți grijă ca alimentele proaspete, necongelate, să nu vină în contact cu cele deja congelate, evitând astfel creșterea temperaturii celor din urmă;
- alimentele fără grăsime se păstrează mai bine și pe o perioadă mai îndelungată decât cele

grase; sarea reduce perioada de păstrare a alimentelor;

- înghețatele pe bază de sucuri, dacă sunt consumate imediat după scoaterea din congelator, pot produce degerături ale pielii;
- se recomandă să notați data congelării pe fiecare pachet, pentru a putea ține evidența perioadei de conservare.

### 7.2 Recomandări pentru conservarea alimentelor congelate

Pentru a obține cele mai bune rezultate de la acest aparat, procedați astfel:

- controlați ca alimentele congelate comercial să fi fost păstrate în mod corespunzător în magazin;
- aveți grijă ca alimentele congelate să fie transferate din magazin în congelator cât mai repede posibil;
- nu deschideți capacul prea des și nu îl lăsați deschis mai mult decât este absolut necesar.
- După dezghețare, alimentele se deteriorează rapid și nu mai pot fi congelate din nou.

- Nu depășiți perioada de păstrare indicată de producătorul alimentelor.

## 8. ÎNGRIJIREA ȘI CURĂȚAREA



### ATENȚIE

Scoateți ștecherul din priză înainte de a efectua orice operație de întreținere.



Acest aparat conține hidrocarburi în unitatea de răcire; prin urmare, întreținerea și reîncărcarea trebuie efectuate numai de tehnicieni autorizați.

### 8.1 Curățarea periodică

1. Stingeți aparatul.
2. Scoateți ștecherul din priză.
3. Curățați cu regularitate aparatul și accesoriile cu apă caldă și săpun neutru. Curățați cu atenție etanșarea capacului.
4. Uscați bine aparatul.
5. Introduceți ștecherul în priză.
6. Porniți aparatul.



### ATENȚIE

Nu utilizați detergenți, produse abrazive, produse de curățat extrem de parfumate sau ceară de lustruire pentru a curăța interiorul aparatului. Aveți grijă să nu deteriorați sistemul de răcire.



Zona compresorului nu trebuie curățată.

Multe substanțe speciale de curățat suprafețele din bucătărie conțin substanțe chimice care pot ataca/deteriora materialul plastic utilizat în acest aparat. Din acest motiv, se recomandă să curățați carcasa exterioară a aparatului numai cu apă caldă în care s-a adăugat puțin detergent.

### 8.2 Dezghețarea congelatorului

Dezghețați congelatorul când grosimea stratului de gheață atinge aprox. 10-15 mm. Cel mai bine dezghețați congelatorul când conține puține alimente sau chiar deloc. Pentru a înlătura gheața, procedați astfel:

1. Stingeți aparatul.
2. Scoateți alimentele conservate, înfășurați-le în mai multe straturi de ziar și puneți-le într-un loc răcoros.

3. Lăsați capacul deschis, scoateți dopul de scurgere a apei și colectați toată apa dezghețată într-o tavă. Utilizați o răzuitoare pentru a înlătura gheața rapid.
4. După terminarea dezghețării, uscați bine interiorul și puneți iar dopul de scurgere la loc.
5. Porniți aparatul.
6. Setați butonul de reglare a temperaturii pentru a obține o răcire maximă și lăsați aparatul să funcționeze două sau trei ore la această setare.
7. Puneți alimentele din nou în compartiment.



Nu folosiți niciodată instrumente de metal ascuțite pentru a îndepărta gheața, deoarece puteți deteriora aparatul. Nu utilizați dispozitive mecanice sau alte mijloace artificiale diferite de cele recomandate de producător, pentru a accelera procesul de dezghețare. Creșterea temperaturii pachetelor cu alimente congelate, în timpul dezghețării, le poate scurta durata de conservare în siguranță.

Canțitatea de gheață de pe pereții aparatului va crește dacă umiditatea mediului ambiant este crescută și dacă alimentele congelate nu sunt împachetate corect.

### 8.3 Perioadele de nefuncționare

Când aparatul nu e utilizat pe perioade lungi, luați următoarele măsuri de precauție:

1. Stingeți aparatul.
2. Scoateți ștecherul din priză.
3. Scoateți toate alimentele.
4. Dezghețați și curățați aparatul și toate accesoriile.
5. Lăsați capacul deschis pentru a preveni mirosurile neplăcute.



Dacă aparatul rămâne în stare de funcționare, rugați pe cineva să-l verifice din când în când, pentru ca alimentele din interior să nu se strice în cazul întreruperii curentului electric.



## 9. CE TREBUIE FĂCUT DACĂ...



### ATENȚIE

Înainte de a remedia defecțiunile scoaței ștecherul din priză.

Numai un electrician calificat sau o persoană competentă trebuie să remedieze defecțiunile care nu apar în acest manual.



În timpul utilizării normale se aud unele sunete (compresorul, circulația agentului de răcire).

Problemă	Cauză posibilă	Soluție
<b>Aparatul face zgomot.</b>	Aparatul nu este sprijinit corect.	Verificați dacă aparatul este stabil (toate cele patru piciorușe trebuie să fie pe podea).
<b>Compresorul funcționează în mod continuu.</b>	Temperatura nu este setată corect.	Setați o temperatură mai ridicată.
	Capacul a fost deschis prea des.	Nu lăsați capacul deschis mai mult decât e necesar.
	Capacul nu e închis corect.	Verificați capacul dacă se închid bine și dacă garniturile sunt nedeteriorate și curate.
	S-au introdus simultan cantități mari de alimente care trebuie congelate.	Așteptați câteva ore și apoi verificați din nou temperatura.
	Alimentele introduse în aparat erau prea calde.	Lăsați alimentele să se răcească la temperatura camerei înainte de a le pune în congelator.
	Temperatura camerei în care e instalat aparatul este prea mare pentru o funcționare corectă.	Încercați să reduceți temperatura camerei în care e instalat aparatul.
<b>Beculețul de alarmă pentru temperatură ridicată este aprins.</b>	În congelator este prea cald.	Consultați "Alarmă pentru temperatură ridicată".
	Aparatul a fost pornit recent și temperatura încă este prea ridicată.	Consultați "Alarmă pentru temperatură ridicată".
<b>Există prea multă gheață.</b>	Produsele nu sunt ambalate corect.	Ambalați produsele mai bine.
	Capacul nu se închide etanș sau nu este bine închis.	Verificați capacul dacă se închid bine și dacă garniturile sunt nedeteriorate și curate.
	Temperatura nu este setată corect.	Setați o temperatură mai ridicată.
	Dopul de scurgere a apei nu este poziționat corect.	Poziționați dopul de scurgere a apei în mod corect.
<b>Capacul nu se închide de tot.</b>	Există gheață în exces.	Eliminați gheața în exces.

<b>Problemă</b>	<b>Cauză posibilă</b>	<b>Soluție</b>
	Garniturile capacului sunt murdare sau lipicioase.	Curățați garniturile capacului.
	Pachetele cu alimente blochează capacul.	Aranjați pachetele în mod corect, vedeți eticheta din interiorul aparatului.
<b>Capacul se deschide greu.</b>	Garniturile capacului sunt murdare sau lipicioase.	Curățați garniturile capacului.
	Supapa este blocată.	Verificați supapa.
<b>Becul nu funcționează.</b>	Becul este defect.	Consultați paragraful "Înlocuirea becului".
<b>În congelator este prea cald.</b>	Temperatura nu este setată corect.	Setați o temperatură mai joasă.
	Capacul nu se închide etanș sau nu este bine închis.	Verificați capacul dacă se închide bine și dacă garnitura este nedeteriorată și curată.
	Înainte de congelare aparatul nu a fost prerăcit suficient.	Răciți în prealabil aparatul un timp suficient.
	S-au introdus simultan cantități mari de alimente care trebuie congelate.	Așteptați câteva ore și apoi verificați din nou temperatura. Data viitoare introduceți, pe rând, cantități mai mici de alimente care trebuie congelate.
	Alimentele introduse în aparat erau prea calde.	Lăsați alimentele să se răcească la temperatura camerei înainte de a le pune în congelator.
	Produsele care urmează a fi congelate sunt puse prea aproape unele de altele.	Puneți produsele astfel încât aerul rece să poată circula printre ele.
	Capacul a fost deschis prea des.	Încercați să nu deschideți capacul prea des.
	Capacul a fost lăsat deschis mult timp.	Nu lăsați capacul deschis mai mult decât e necesar.
<b>În congelator este prea rece.</b>	Temperatura nu este setată corect.	Setați o temperatură mai ridicată.
<b>Aparatul nu funcționează deloc. Nu funcționează nici răcirea, nici lumina.</b>	Ștecherul nu este introdus corect în priză.	Conectați corect ștecherul.
	Curentul electric nu ajunge la aparat.	Încercați să conectați alt aparat la priză.
	Aparatul nu este pornit.	Porniți aparatul.
	La priză nu există tensiune (încercați să conectați alt aparat la priză).	Contactați un electrician.

## 9.1 Service

Dacă aparatul dvs. tot nu funcționează corespunzător după verificările de mai sus, contactați cel mai apropiat centru de service.

Pentru a obține un serviciu rapid, este esențial ca atunci când îl solicitați să specificați modelul

și numărul de serie al aparatului dvs., care pot fi găsite fie pe certificatul de garanție, fie pe plăcuța cu datele tehnice aflată pe partea exterioară dreapta a aparatului.

## 9.2 Înlocuirea becului

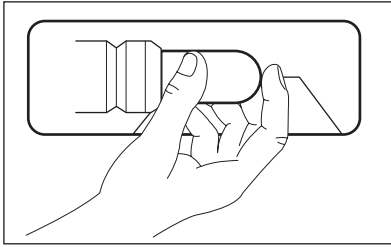

1. Scoateți ștecherul din priză.
2. Înlocuiți becul uzat cu un bec de aceeași putere și care a fost conceput special pentru utilizarea în aparatele electrocasnice. (puterea maximă este marcată pe capacul becului)
3. Introduceți ștecherul în priză.
4. Deschideți capacul. Verificați dacă becul se aprinde.



### AVERTIZARE

Nu scoateți capacul becului în momentul înlocuirii.

Nu utilizați congelatorul în cazul în care capacul lămpii este deteriorat sau lipsește.

# 10. INSTALAREA

## 10.1 Amplasarea



### AVERTIZARE

Dacă eliminați un aparat vechi care are o încuietoare sau un zăvor pe capac, trebuie să aveți grijă să le faceți inutile, astfel încât copiii mici să nu poată rămâne blocați înăuntru.



Ștecherul aparatului trebuie să fie accesibil după instalare.

Acest aparat poate fi instalat într-un spațiu interior uscat și bine aerisit (garaj sau pivniță), dar pentru a obține performanțe optime, instalați aparatul într-un loc în care temperatura ambiantă corespunde clasei climatice indicate pe plăcuța cu datele tehnice ale aparatului:

Clasa climatică	Temperatura camerei
SN	+10 °C la + 32 °C
N	+16 °C la + 32 °C
ST	+16 °C la + 38 °C

Clasa climatică	Temperatura camerei
T	+16 °C la + 43 °C

## 10.2 Conexiunea electrică

Înainte de a conecta aparatul, asigurați-vă că tensiunea și frecvența indicate pe plăcuța cu datele tehnice corespund cu sursa de alimentare a locuinței dv.

Aparatul trebuie să fie legat la pământ. Ștecherul cablului electric este prevăzut cu un contact în acest scop. Dacă priza din locuință nu este legată la pământ, conectați aparatul la o împământare separată, în conformitate cu reglementările în vigoare, după ce ați consultat un electrician calificat.

Producătorul nu-și asumă nicio responsabilitate dacă aceste măsuri de siguranță nu sunt respectate.

Acest aparat este conform cu Directivile C.E.E.

### 10.3 Norme privind aerisirea

1. Puneți congelatorul în poziție orizontală pe o suprafață fermă. Aparatul trebuie să stea pe toate cele patru picioarele.
2. Aveți grijă ca distanța dintre aparat și perețele spate să fie de 5 cm.

3. Aveți grijă ca distanța dintre aparat și părțile laterale să fie de 5 cm. Circulația aerului în spatele aparatului trebuie să fie suficientă.

## 11. ZGOMOTE

În timpul utilizării normale se aud unele sunete (compresorul, circulația agentului de răcire).

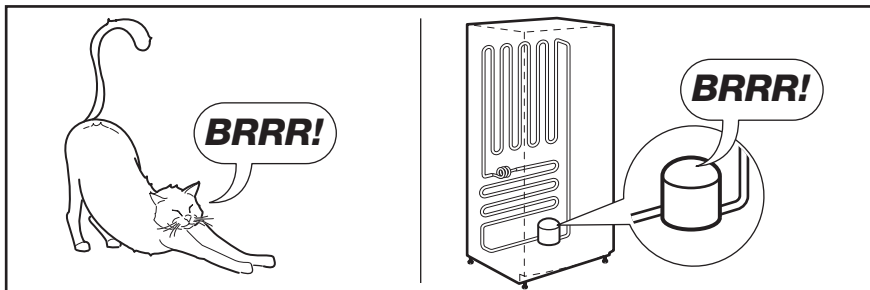
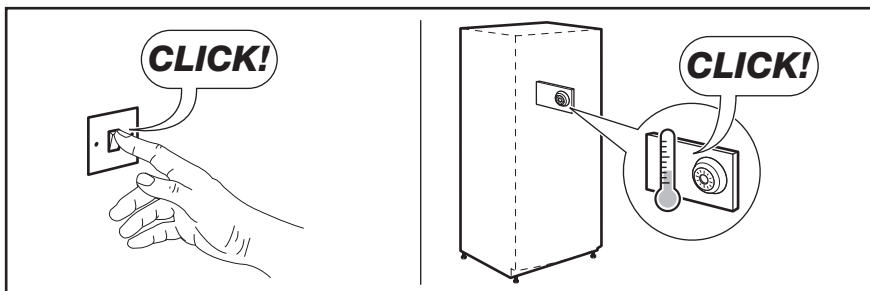
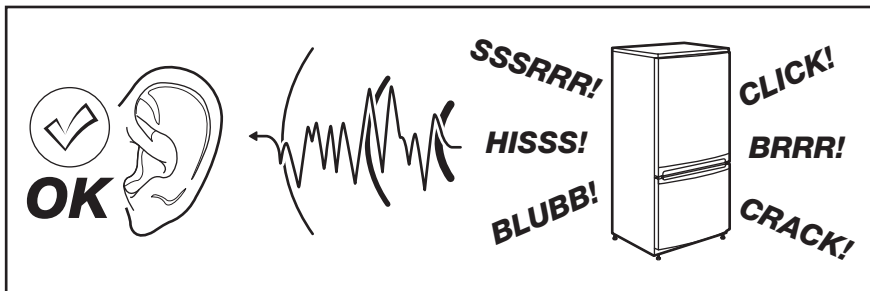

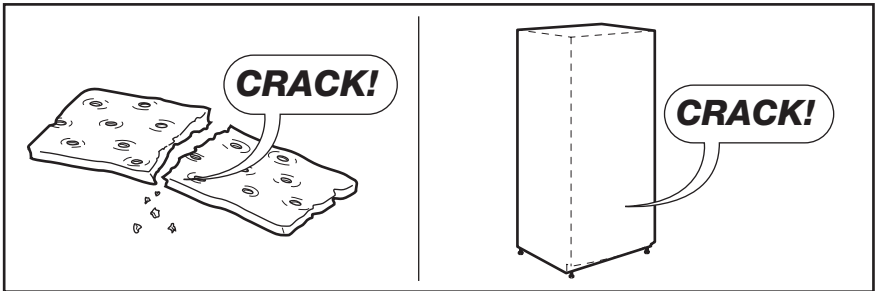
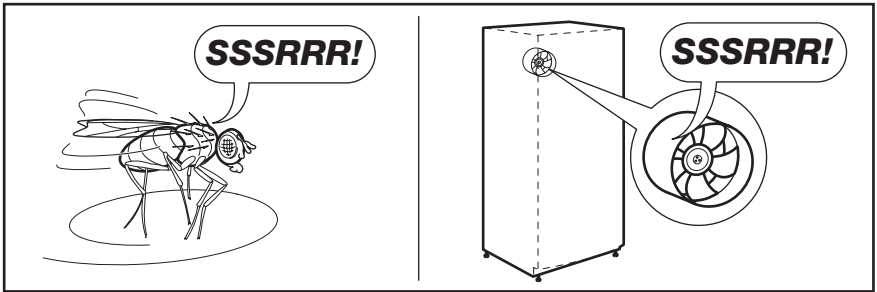
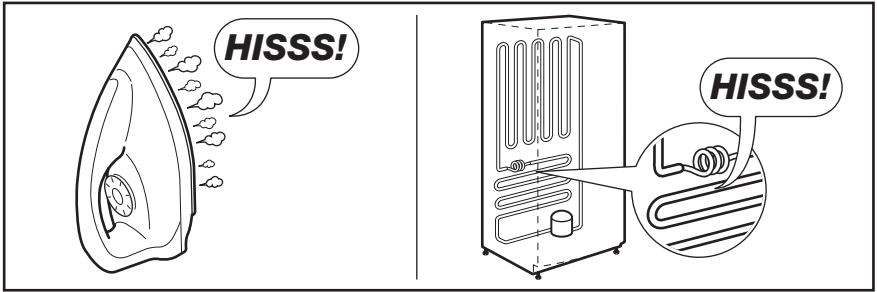
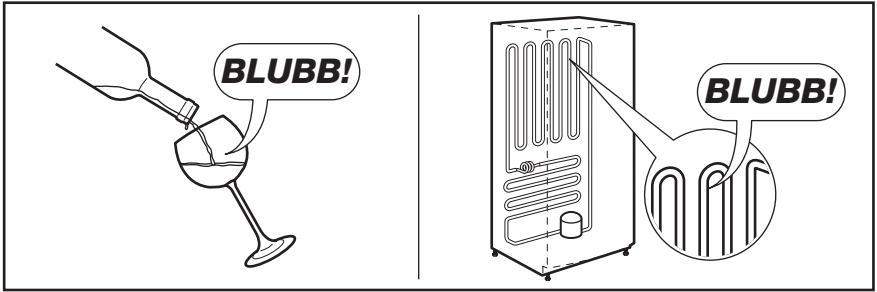

## 12. DATE TEHNICE

<b>Dimensiuni</b>	Înălțime x Lungime x Lățime (mm):	Mai multe informații tehnice sunt specificate pe plăcuța cu datele tehnice de pe partea externă din dreapta a aparatului.
	876 x 1336 x 665	
<b>Timp de atingere a condițiilor normale de funcționare</b>	31 ore	

## 13. PROTEJAREA MEDIULUI ÎNCONJURĂTOR

Reciclați materialele marcate cu simbolul .

Pentru a recicla ambalajele, acestea trebuie puse în containerele corespunzătoare.

Ajutați la protejarea mediului și a sănătății umane și la reciclarea deșeurilor din aparatele electrice

și electrocasnice. Nu aruncați aparatele marcate cu acest simbol  împreună cu deșeurile menajere. Returnați produsul la centrul local de reciclare sau contactați administrația orașului dvs.

# СОДЕРЖАНИЕ

1. УКАЗАНИЯ ПО БЕЗОПАСНОСТИ .....	32
2. ОПИСАНИЕ ИЗДЕЛИЯ .....	34
3. ОПИСАНИЕ РАБОТЫ .....	35
4. ПАНЕЛЬ УПРАВЛЕНИЯ .....	35
5. ПЕРВОЕ ИСПОЛЬЗОВАНИЕ .....	36
6. ЕЖЕДНЕВНОЕ ИСПОЛЬЗОВАНИЕ .....	36
7. ПОЛЕЗНЫЕ СОВЕТЫ .....	37
8. УХОД И ОЧИСТКА .....	38
9. ЧТО ДЕЛАТЬ, ЕСЛИ ... ..	39
10. УСТАНОВКА .....	42
11. ШУМЫ ПРИ РАБОТЕ .....	43
12. ТЕХНИЧЕСКИЕ ДАННЫЕ .....	45
13. ОХРАНА ОКРУЖАЮЩЕЙ СРЕДЫ .....	45

## МЫ ДУМАЕМ О ВАС

Благодарим Вас за приобретение прибора Electrolux. Вы выбрали изделие, за которым стоят десятилетия профессионального опыта и инноваций. Уникальное и стильное, оно создавалось с заботой о Вас. Поэтому когда бы Вы ни воспользовались им, Вы можете быть уверены: результаты всегда будут превосходными.

Добро пожаловать в Electrolux!

**На нашем веб-сайте Вы сможете:**



Найти рекомендации по использованию изделий, руководства по эксплуатации, мастер устранения неисправностей, информацию о техническом обслуживании:  
[www.electrolux.com](http://www.electrolux.com)



Зарегистрировать свое изделия для улучшения обслуживания:  
[www.electrolux.com/productregistration](http://www.electrolux.com/productregistration)



Приобрести дополнительные принадлежности, расходные материалы и фирменные запасные части для своего прибора:  
[www.electrolux.com/shop](http://www.electrolux.com/shop)

## ПОДДЕРЖКА ПОТРЕБИТЕЛЕЙ И СЕРВИСНОЕ ОБСЛУЖИВАНИЕ

Мы рекомендуем использовать оригинальные запчасти.

При обращении в сервис-центр следует иметь под рукой следующую информацию.

Данная информация находится на табличке с техническими данными. Модель, код изделия (PNC), серийный номер.



Внимание / Важные сведения по технике безопасности.



Общая информация и рекомендации



Информация по защите окружающей среды

Право на изменения сохраняется.

# 1. УКАЗАНИЯ ПО БЕЗОПАСНОСТИ

Для обеспечения собственной безопасности и правильной эксплуатации прибора, перед его установкой и первым использованием внимательно прочитайте данное руководство, не пропуская рекомендации и предупреждения. Чтобы избежать нежелательных ошибок и несчастных случаев, важно, чтобы все, кто пользуется данным прибором, подробно ознакомились с его работой и правилами техники безопасности. Сохраните настоящее руководство и в случае продажи прибора или его передачи в пользование другому лицу передайте вместе с ним и данное руководство, чтобы новый пользователь получил соответствующую информацию о правильной эксплуатации и правилах техники безопасности. В интересах безопасности людей и имущества соблюдайте меры предосторожности, указанные в настоящем руководстве, так как производитель не несет ответственности за убытки, вызванные несоблюдением указанных мер.

## 1.1 Безопасность детей и лиц с ограниченными возможностями

- Данное изделие не предназначено для эксплуатации лицами (в том числе детьми) с ограниченными физическими, сенсорными или умственными способностями или с недостаточным опытом или знаниями без присмотра лица, отвечающего за их безопасность, или получения от него соответствующих инструкций, позволяющих им безопасно эксплуатировать его.

Необходимо следить за тем, чтобы дети не играли с прибором.

- Держите все упаковочные материалы в недоступном для детей месте. Существует опасность удушья.
- Если прибор больше не нужен, выньте вилку из розетки, обрежьте шнур питания (как можно ближе к прибору) и снимите дверцу, чтобы дети, играя, не получили удар током или не заперлись внутри прибора.
- Если данный прибор (имеющий магнитное уплотнение дверцы) предназначен для замены старого холодильника с пружинным замком (защелкой) дверцы или крышки, перед утилизацией старого холодильника обязательно выведите замок из строя. Это позволит исключить превращение его в смертельную ловушку для детей.

## 1.2 Общие правила по технике безопасности



### ВНИМАНИЕ!

Не перекрывайте вентиляционные отверстия в корпусе прибора или в мебели, в которую он встроен.

- Настоящий прибор предназначен для хранения продуктов питания и напитков в бытовых условиях, как описано в настоящем руководстве.
- Не используйте механические приспособления и другие средства для ускорения процесса размораживания.
- Не используйте другие электроприборы (например, мороженицы) внутри холодильных приборов, если производителем не допускается возможность такого использования.
- Не допускайте повреждения контура холодильника.
- Холодильный контур прибора содержит хладагент изобутан (R600a) – безвредный для окружающей среды, но, тем не менее, огнеопасный природный газ.

При транспортировке и установке прибора следите за тем, чтобы не допустить повреждения компонентов контура холодильника.

В случае повреждения контура холодильника:

- не допускайте использования открытого пламени и источников возгорания;
- тщательно проветрите помещение, в котором установлен прибор.
- Изменение характеристик прибора и внесение изменений в его конструкцию сопряжено с опасностью. Любое повреждение кабеля может привести к короткому замыканию, возникновению пожара и/или поражению электрическим током.



### ВНИМАНИЕ!

Во избежание несчастных случаев замену любых электротехнических деталей (шнура питания, вилки, компрессора) должен производить сертифицированный представитель сервисного центра или квалифицированный обслуживающий персонал.



1. Запрещается удлинять сетевой шнур.
  2. Убедитесь, что вилка сетевого шнура не раздавлена и не повреждена задней частью прибора. Раздавленная или поврежденная вилка сетевого шнура может перегреться и стать причиной пожара.
  3. Убедитесь в наличии доступа к вилке сетевого шнура прибора.
  4. Не тяните за сетевой шнур.
  5. Если в розетке плохой контакт, не вставляйте в нее вилку кабеля питания. Существует опасность поражения электрическим током или возникновения пожара.
  6. Запрещается эксплуатировать прибор без плафона (если он предусмотрен конструкцией) лампы внутреннего освещения.
- Прибор имеет большой вес. Будьте осторожны при его перемещении.
  - Не вынимайте и не трогайте предметы в морозильнике мокрыми или влажными руками: это может привести к появлению на руках ссадин или ожогов от обморожения.
  - Не подвергайте прибор длительному воздействию прямых солнечных лучей.
  - В приборе используются специальные лампы (если предусмотрено конструкцией), предназначенные только для бытовых приборов. Они не подходят для освещения помещений.

### 1.3 Ежедневная эксплуатация

- Не ставьте на пластмассовые части прибора горячую посуду.
- Не храните в холодильнике воспламеняющиеся газы и жидкости, так как они могут взорваться.
- Не помещайте продукты, перекрывая вентиляционное отверстие у задней стенки (если прибор относится к виду приборов «Без образования инея»).
- Замороженные продукты после размораживания не должны подвергаться повторной заморозке.
- При хранении расфасованных замороженных продуктов следуйте рекомендациям производителя.
- Следует тщательно придерживаться рекомендаций по хранению, данных изготовителем прибора. См. соответствующие указания.

- Не помещайте в холодильник газированные напитки, т.к. они создают внутри емкости давление, которое может привести к тому, что она лопнет и повредит холодильник.
- Ледяные сосульки могут вызвать ожог обморожения, если брать их в рот прямо из морозильной камеры.

### 1.4 Чистка и уход

- Перед выполнением операций по чистке и уходу за прибором выключите его и выньте вилку сетевого шнура из розетки.
- Не следует чистить прибор металлическими предметами.
- Не пользуйтесь острыми предметами для удаления льда с прибора. Используйте пластиковый скребок.

### 1.5 Установка



При подключении к электросети тщательно следуйте инструкциям, приведенным в соответствующем параграфе.

- Распакуйте прибор и убедитесь в отсутствии повреждений. Не подключайте к электросети поврежденный прибор. Немедленно сообщите о повреждениях продавцу прибора. В таком случае сохраните упаковку.
- Перед тем как включать прибор, рекомендуется подождать не менее четырех часов, чтобы масло вернулось в компрессор.
- Необходимо обеспечить вокруг прибора достаточную циркуляцию воздуха, в противном случае он может перегреться. Чтобы обеспечить достаточную вентиляцию, следуйте инструкциям по установке.
- Данный прибор нельзя устанавливать вблизи радиаторов отопления или кухонных плит.
- Убедитесь в наличии доступа к розетке после установки прибора.

### 1.6 Обслуживание

- Любые операции по техобслуживанию прибора должны выполняться квалифицированным электриком или уполномоченным специалистом.
- Техобслуживание данного прибора должно выполняться только специалистами авто-

ризованного сервисного центра с использованием исключительно оригинальных запчастей.

## 1.7 Защита окружающей среды



Ни холодильный контур, ни изоляционные материалы настоящего прибора не содержат газов, которые могли бы повредить озоновый слой. Данный прибор нельзя утилизировать вместе с бытовыми отходами и мусором. Изоляционный пенопласт содер-

жит горючие газы: прибор подлежит утилизации в соответствии с действующими нормативными положениями, с которыми следует ознакомиться в местных органах власти. Не допускайте повреждения холодильного контура, особенно, вблизи теплообменника. Материалы, использованные для изготовления данного прибора, помеченные символом , пригодны для вторичной переработки.

## 2. ОПИСАНИЕ ИЗДЕЛИЯ

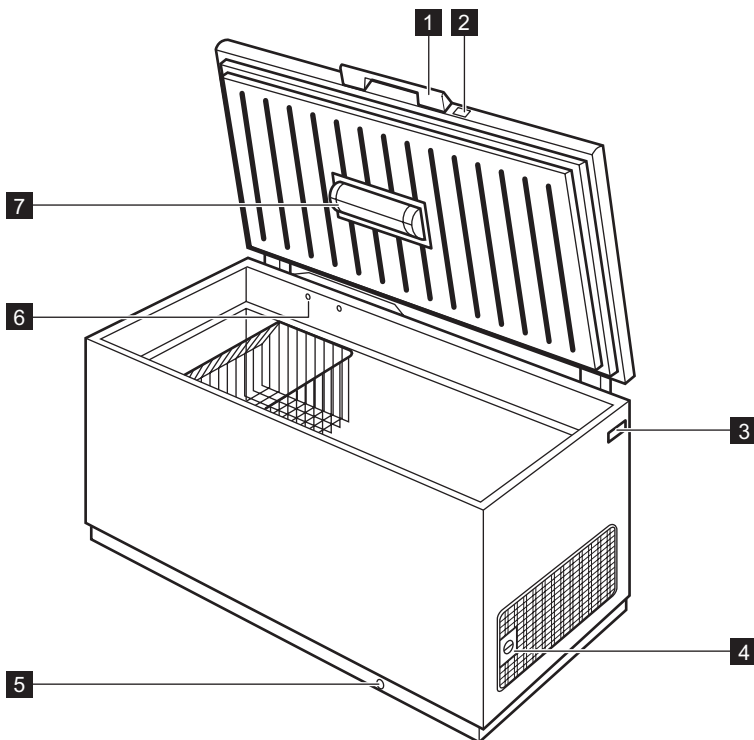

**1** Ручка крышки

**2** Блокировка

**3** Табличка с техническими данными

**4** Регулятор температуры

**5** Слив для талой воды

**6** Клапан:упрощение снятия крышки

**7** Освещение

## 3. ОПИСАНИЕ РАБОТЫ

### 3.1 Включение

Вставьте вилку сетевого кабеля в розетку.  
Загорится контрольный индикатор.  
Поверните регулятор температуры по часовой стрелке на среднее значение



Если температура внутри прибора слишком высокая, загорится сигнальный индикатор.

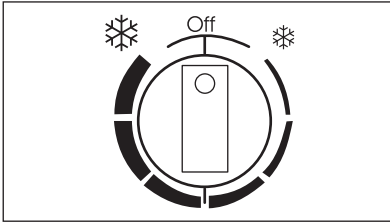

### 3.2 Выключение

Чтобы выключить прибор, поверните регулятор температуры до положения OFF.

### 3.3 Настройка температуры

Температура регулируется автоматически.

Чтобы привести прибор в действие, выполните следующие операции:

- поверните регулятор температуры к отметке ❄️, чтобы установить минимальный холод.
- поверните регулятор температуры к отметке ❄️❄️, чтобы установить максимальный холод.



Обычно оптимальным является среднее положение.

При выборе конкретного значения температуры следует иметь в виду, что температура внутри прибора зависит от:

- температуры в помещении;

- частоты открывания крышки;
- Количества хранящихся продуктов.
- Места расположения прибора.

## 4. ПАНЕЛЬ УПРАВЛЕНИЯ

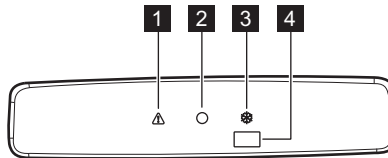

- 1** Сигнальный индикатор высокой температуры
- 2** Индикатор
- 3** Индикатор Action Freeze
- 4** Выключатель Action Freeze и сигнализации

### 4.1 Режим Action Freeze

Функцию быстрого замораживания Action Freeze можно включить, нажав на выключатель Action Freeze. Загорится индикатор Action Freeze.

Эта функция автоматически выключается через 52 часа. Функцию можно в любой момент отключить, нажав на выключатель Action Freeze. Индикатор Action Freeze выключится.

### 4.2 Оповещение о высокой температуре

Повышение температуры в морозильнике (например, из-за перебора в подаче электропитания) отображается следующими средствами:

- включением сигнального индикатора
- звуковой сигнал.

В режиме сигнализации зуммер можно отключить при помощи кнопки отключения сигнализации.

Пока светится сигнальный индикатор, не помещайте продукты в морозильник.

При восстановлении нормальных условий сигнальный индикатор автоматически погаснет.

## 5. ПЕРВОЕ ИСПОЛЬЗОВАНИЕ

### 5.1 Чистка холодильника изнутри

Перед первым включением прибора вымойте его внутренние поверхности и все внутренние принадлежности теплой водой с нейтральным мылом, чтобы удалить запах, характерный для только что изготовленного изделия, затем тщательно протрите их.



Не используйте моющие или абразивные средства, т.к. они могут повредить покрытие поверхностей холодильника.

## 6. ЕЖЕДНЕВНОЕ ИСПОЛЬЗОВАНИЕ

### 6.1 Замораживание свежих продуктов

Морозильное отделение предназначено для замораживания свежих продуктов и продолжительного хранения замороженных продуктов, а также продуктов глубокой заморозки. Для замораживания свежих продуктов включите функцию Action Freeze не менее, чем за 24 часа до закладки подлежащих замораживанию продуктов в морозильное отделение. Максимальное количество продуктов, которое может быть заморожено в течение 24 часов, указано на **табличке технических данных**.<sup>3)</sup> Процесс замораживания занимает 24 часа: в течение этого времени не добавляйте другие продукты для замораживания.



При случайном размораживании продуктов, например, при сбое электропитания, если напряжение в сети отсутствовало в течение времени, превышающего указанное в таблице технических данных "время повышения температуры", размороженные продукты следует быстро употребить в пищу или немедленно подвергнуть тепловой обработке, затем повторно заморозить (после того, как они остынут).

### 6.2 Хранение замороженных продуктов

При первом запуске или после длительного простоя перед закладкой продуктов в отделение дайте прибору поработать не менее 2 часов в режиме ускоренной заморозки.

### 6.3 Открывание и закрывание крышки

Поскольку крышка оснащена плотно прилегающим уплотнителем, ее нелегко открыть вскоре после закрывания (из-за образования вакуума внутри).

Подождите несколько минут, прежде чем снова открывать прибор. Вакуумный клапан облегчает открывание крышки.



#### **ВНИМАНИЕ!**

Никогда не тяните за ручку с чрезмерной силой.

<sup>3)</sup> См. раздел "Технические данные"

## 6.4 Корзины для хранения

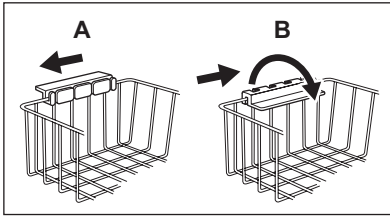

Навешивайте корзины на верхний край морозильника (А) или ставьте их внутрь морозильника (В). Поворачивайте и фиксируйте ручки в одном из двух положений, показанных на иллюстрации.

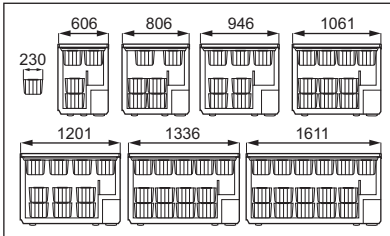

Корзины задвигаются друг в друга.

На следующих иллюстрациях показано, сколько корзин помещается в различных моделях морозильников.

Дополнительные корзины можно приобрести в местном сервисном центре.

## 6.5 Безопасный замок

Морозильник оборудован специальным замком, предотвращающим случайное запирание. Этот замок позволяет запереть крышку только в том случае, если вставить в этот замок ключ и повернуть его.

Чтобы закрыть морозильник, выполните следующие действия:

1. плавно вставьте ключ в замок.
2. поверните ключ по часовой стрелке до символа .

Чтобы открыть морозильник, выполните следующие действия:

1. плавно вставьте ключ в замок.
2. поверните ключ против часовой стрелки до символа .



Запасные ключи можно получить в местном сервисном центре.



### **ВНИМАНИЕ!**

Держите ключ в недоступном для детей месте.

Обязательно выньте ключ из замка перед утилизацией старого прибора.

## 7. ПОЛЕЗНЫЕ СОВЕТЫ

### 7.1 Рекомендации по замораживанию

Ниже приведен ряд рекомендаций, направленных на то, чтобы помочь сделать процесс замораживания максимально эффективным:

- максимальное количество продуктов, которое может быть заморожено в течение 24 часов, указано на табличке технических данных;
- процесс замораживания занимает 24 часа. В этот период не следует класть в морозильную камеру новые продукты, подлежащие замораживанию;

- замораживайте только высококачественные, свежие и тщательно вымытые продукты;
- перед замораживанием разделите продукты на маленькие порции для того, чтобы быстро и полностью их заморозить, а также чтобы иметь возможность размораживать только нужное количество продуктов;
- заверните продукты в алюминиевую фольгу или в полиэтиленовую пленку и проверьте, чтобы к ним не было доступа воздуха;
- не допускайте, чтобы свежие незамороженные продукты касались уже замороженных

продуктов во избежание повышения температуры последних;

- постные продукты сохраняются лучше и дольше, чем жирные; соль сокращает срок хранения продуктов;
- пищевой лед может вызвать ожог кожи, если брать его в рот прямо из морозильной камеры;
- рекомендуется указывать дату замораживания на каждой упаковке; это позволит контролировать срок хранения.

## 7.2 Рекомендации по хранению замороженных продуктов

Для получения оптимальных результатов следует:

- убедиться, что продукты промышленной заморозки хранились у продавца в должных условиях;
- обеспечить минимальный интервал времени между приобретением замороженных продуктов в магазине и их помещением в морозильник;
- не открывать крышку слишком часто и не держать ее открытой дольше, чем необходимо.
- После размораживания продукты быстро портятся и не подлежат повторному замораживанию.
- Не превышайте время хранения, указанное изготовителем продуктов.

# 8. УХОД И ОЧИСТКА



### ПРЕДУПРЕЖДЕНИЕ!

Перед выполнением каких-либо операций по чистке или уходу за прибором выньте вилку сетевого шнура из розетки.



В холодильном контуре данного прибора содержатся углеводороды; поэтому его обслуживание и заправка должны осуществляться только уполномоченными специалистами.



Место расположения компрессора нуждается в чистке.

Некоторые чистящие средства для кухни содержат химикаты, могущие повредить пластмассовые детали прибора. По этой причине рекомендуется мыть внешний корпус прибора только теплой водой с небольшим количеством моющего средства.

## 8.1 Периодическая чистка

1. Выключите прибор.
2. Выньте вилку сетевого шнура из розетки.
3. Регулярно мойте прибор и принадлежности теплой водой с нейтральным мылом. Осторожно почистите уплотнитель крышки.
4. Полностью просушите прибор.
5. Вставьте вилку сетевого шнура в розетку.
6. Включите прибор.



### ПРЕДУПРЕЖДЕНИЕ!

Для чистки внутренней поверхности прибора не используйте моющие и абразивные средства, чистящие средства с сильным запахом и полировальные пасты. Будьте осторожны, чтобы не повредить систему охлаждения.

## 8.2 Размораживание морозильника

Размораживайте морозильник, когда слой инея достигнет толщины 10-15 мм.

Морозильник лучше всего размораживать, когда в нем совсем нет или очень мало продуктов.

Для удаления инея выполните следующее:

1. Выключите прибор.
2. Извлеките из него все продукты, заверните их в несколько слоев газетной бумаги и поместите в прохладное место.
3. Оставьте крышку открытой, извлеките пробку из отверстия канала для слива талой воды и соберите всю талую воду в поддон. Чтобы быстро удалить лед, можно воспользоваться скребком.
4. После завершения размораживания тщательно протрите внутренние поверхности и установите пробку на место.
5. Включите прибор.

6. Установите регулятор температуры на максимальный холод и дайте прибору поработать с такой настройкой в течение двух-трех часов.
7. Уложите ранее извлеченные продукты обратно в морозильное отделение.



Для удаления инея не допускается применение острых металлических предметов во избежание повреждения прибора. Не используйте механические устройства или любые другие средства, кроме рекомендованных производителем, для ускорения процесса размораживания. Повышение температуры упаковок с замороженными продуктами при размораживании может привести к сокращению безопасного срока их хранения. При высокой влажности воздуха в помещении или ненадлежащей упаковке продуктов слой инея на стенках прибора может увеличиваться.

### 8.3 Перерывы в эксплуатации

Если прибор не будет использоваться в течение длительного времени, примите следующие меры предосторожности:

1. Выключите прибор.
2. Выньте вилку сетевого шнура из розетки.
3. Удалите все продукты.
4. Разморозьте и вымойте прибор и все принадлежности.
5. Оставьте крышку открытой для предотвращения образования неприятных запахов.



Если прибор будет продолжать работать, попросите кого-нибудь проверять его время от времени, чтобы не допустить порчи находящихся в нем продуктов в случае отключения электроэнергии.

## 9. ЧТО ДЕЛАТЬ, ЕСЛИ ...



#### **ПРЕДУПРЕЖДЕНИЕ!**

Перед устранением неисправностей извлекайте вилку сетевого кабеля из розетки.

Устранять неисправности, не описанные в данном руководстве, должен только квалифицированный электрик или уполномоченный специалист.



При нормальных условиях эксплуатации слышны некоторые звуки (работы компрессора, циркуляции хладагента).

Неполадка	Возможная причина	Способ устранения
<b>Прибор издает сильный шум.</b>	Прибор не установлен должным образом.	Проверьте, прочно ли стоит прибор (все четыре ножки должны стоять на полу).
<b>Компрессор работает непрерывно.</b>	Неправильно задана температура.	Задайте более высокую температуру.
	Часто открывалась крышка.	Не оставляйте крышку открытой дольше, чем это необходимо.
	Крышка неправильно закрыта.	Проверьте, чтобы крышка хорошо закрывалась, а уплотнитель не имел повреждений и был чистым.
	Одновременно положено слишком большое количество продуктов для замораживания.	Подождите несколько часов, а затем проверьте температуру снова.

Неполадка	Возможная причина	Способ устранения
	Продукты, помещенные в морозильник, были слишком теплыми.	Прежде чем положить продукты на хранение, дайте им остыть до комнатной температуры.
	Температура в помещении, где находится прибор, слишком высока для его эффективной работы.	Попытайтесь понизить температуру в помещении, где находится прибор.
<b>Светится сигнальный индикатор высокой температуры.</b>	В морозильнике слишком тепло.	См. раздел "Оповещение о высокой температуре".
	Прибор был включен недавно, и температура по-прежнему слишком высока.	См. раздел "Оповещение о высокой температуре".
<b>Слишком много льда и инея.</b>	Продукты не упакованы надлежащим образом.	Упакуйте продукты более тщательно.
	Крышка не закрыта как следует или прилегает неплотно.	Проверьте, чтобы крышка хорошо закрывалась, а уплотнитель не имел повреждений и был чистым.
	Неправильно задана температура.	Задайте более высокую температуру.
	Пробка отверстия канала для слива талой воды не вставлена как следует.	Установите пробку отверстия канала для слива талой воды надлежащим образом.
<b>Крышка закрывается не полностью.</b>	Слишком много льда и инея.	Устраните излишки льда и инея.
	Уплотнители крышки грязные или липкие.	Вымойте уплотнители крышки.
	Упаковки продуктов блокируют крышку.	Правильно уложите упаковки - см. наклейку внутри прибора.
<b>Крышка открывается с усилием.</b>	Уплотнители крышки грязные или липкие.	Вымойте уплотнители крышки.
	Заблокирован клапан.	Проверьте клапан.
<b>Лампа не горит.</b>	Лампа перегорела.	См. раздел "Замена лампы".
<b>В морозильнике слишком тепло.</b>	Неправильно задана температура.	Задайте более низкую температуру.
	Крышка не закрывается плотно или не закрыта как следует.	Проверьте, чтобы крышка хорошо закрывалась, а уплотнитель не имел повреждений и был чистым.



Неполадка	Возможная причина	Способ устранения
	Перед замораживанием не было выполнено достаточное предварительное охлаждение прибора.	Предварительно охладите прибор в течение достаточного времени.
	Одновременно положено слишком большое количество продуктов для замораживания.	Подождите несколько часов, а затем проверьте температуру снова. В следующий раз для замораживания одновременно загружайте меньшее количество продуктов.
	Продукты, помещенные в морозильник, были слишком теплыми.	Прежде чем положить продукты на хранение, дайте им остыть до комнатной температуры.
	Продукты, подлежащие замораживанию, помещены слишком близко друг к другу.	Разложите продукты так, чтобы холодный воздух мог свободно циркулировать между ними.
	Часто открывалась крышка.	Постарайтесь не открывать крышку слишком часто.
	Крышка была оставлена открытой на длительное время.	Не оставляйте крышку открытой дольше, чем это необходимо.
<b>В морозильнике слишком холодно.</b>	Неправильно задана температура.	Задайте более высокую температуру.
<b>Прибор не работает. Не работает ни охлаждение, ни освещение.</b>	Вилка не вставлена как следует в розетку.	Вставьте вилку в розетку надлежащим образом.
	На прибор не подается электропитание.	Попробуйте подключить к розетке другое электрическое устройство.
	Прибор не включен.	Включите прибор.
	В розетке электросети нет напряжения (попробуйте подключить к ней другой электроприбор).	Вызовите электрика.

## 9.1 Техническое обслуживание

Если вы проверили все перечисленное выше, а прибор по-прежнему не работает должным образом, обратитесь в ближайший авторизованный сервисный центр.

Для обеспечения быстрого обслуживания очень важно, чтобы вы указали модель и серийный номер вашего прибора - их можно найти в гарантийном талоне или на табличке технических данных, расположенной снаружи прибора на его правой стороне.

## 9.2 Замена лампы

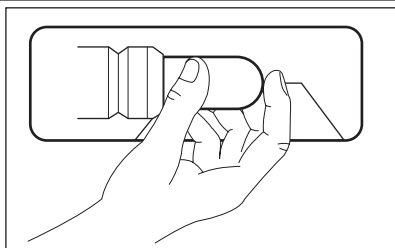

1. Выньте вилку сетевого кабеля из розетки.
2. Замените использованную лампу новой такой же мощности, предназначенной специально для бытовых приборов. (максимальная мощность указана на плафоне)
3. Вставьте вилку сетевого кабеля в розетку.
4. Откройте крышку. Убедитесь, что лампа горит.



### ВНИМАНИЕ!

Не снимайте плафон во время замены.

Не пользуйтесь морозильником, если плафон поврежден или отсутствует.

## 10. УСТАНОВКА

### 10.1 Размещение



### ВНИМАНИЕ!

Если вы выбрасываете старый прибор с замком (защелкой) на крышке, необходимо вывести замок из строя, чтобы дети, играя, не оказались запертыми внутри.



После установки прибора должен быть обеспечен свободный доступ к сетевой вилке.

Данный прибор можно устанавливать в сухом, хорошо вентилируемом закрытом помещении (гараже или подвале), однако для обеспечения оптимальной работы прибора устанавливайте его в том месте, где температура окружающей среды соответствует климатическому классу, указанному на табличке технических данных прибора.

Климатический класс	Температура окружающей среды
SN	от +10°C до + 32°C
N	от +16°C до + 32°C
ST	от +16°C до + 38°C

Климатический класс	Температура окружающей среды
T	от +16°C до + 43°C

### 10.2 Подключение к электросети

Перед включением прибора в сеть удостоверьтесь, что напряжение и частота, указанные в табличке технических данных, соответствуют параметрам вашей домашней электрической сети.

Прибор должен быть заземлен. С этой целью вилка сетевого шнура имеет специальный контакт заземления. Если розетка электрической сети не заземлена, выполните отдельное заземление прибора в соответствии с действующими нормами, поручив эту операцию квалифицированному электрику.

Изготовитель снимает с себя всякую ответственность в случае несоблюдения вышеуказанных правил техники безопасности.

Данное изделие соответствует директивам Европейского Союза.

### 10.3 Требования по вентиляции

1. Устанавливайте морозильник в горизонтальном положении на прочной поверх-

- ности. Прибор должен стоять на всех четырех ножках.
- Убедитесь, что сзади прибора есть зазор 5 см.

- Убедитесь, что по сторонам прибора есть зазор 5 см. Необходимо обеспечить достаточную циркуляцию воздуха с задней стороны прибора.

## 11. ШУМЫ ПРИ РАБОТЕ

При нормальных условиях работы слышны некоторые звуки (работы компрессора, циркуляции хладагента).

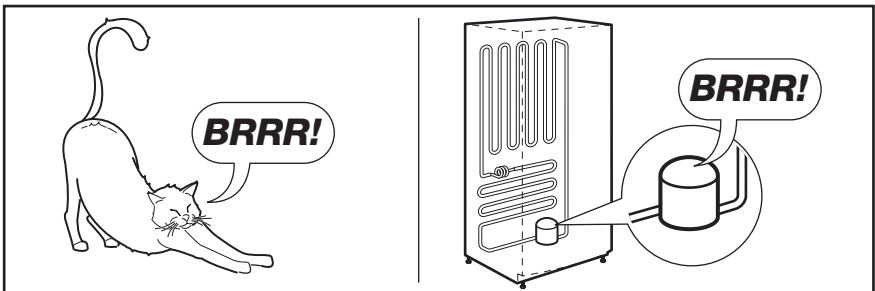
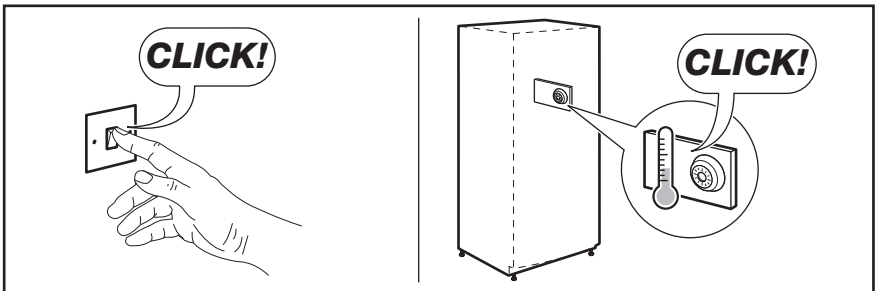
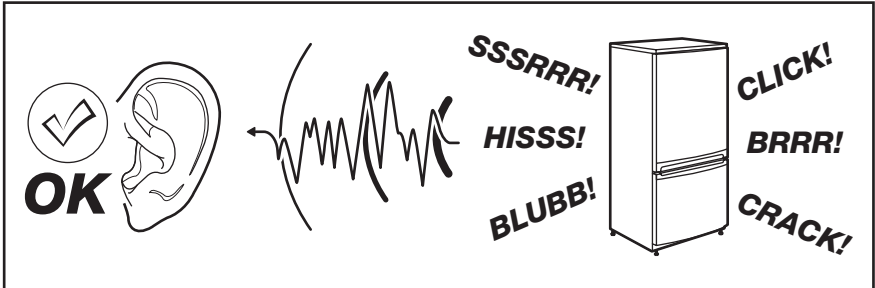

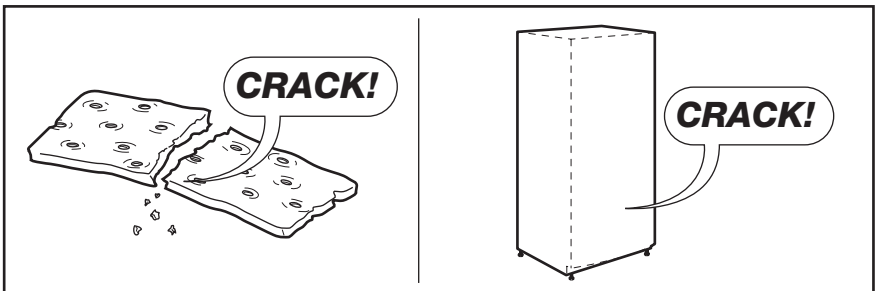
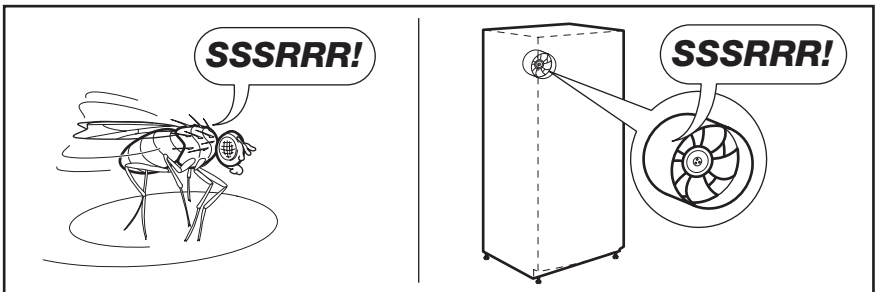
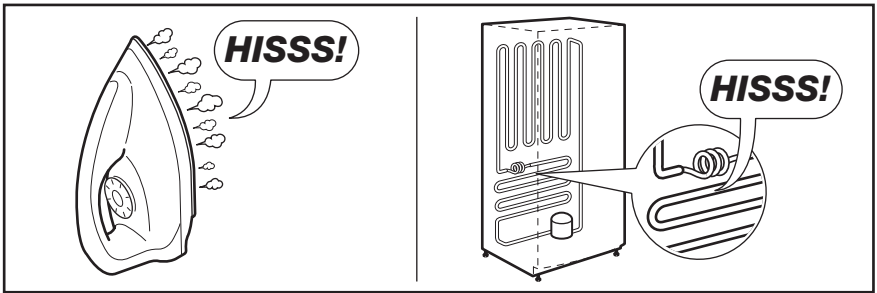
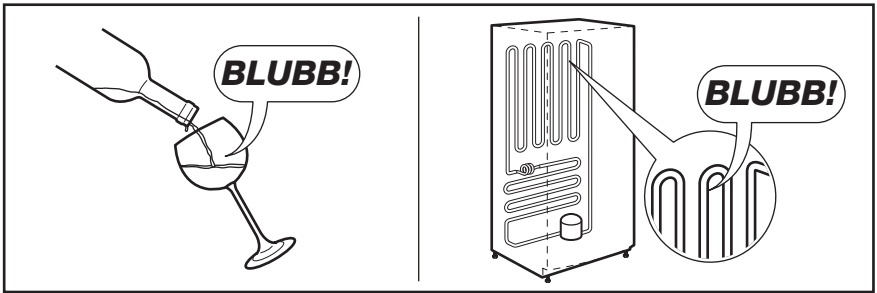



## 12. ТЕХНИЧЕСКИЕ ДАННЫЕ

<b>Габариты</b>	Высота × Ширина × Глубина (мм):	Дополнительные технические данные указаны на табличке технических данных на правой стенке прибора снаружи.
	876 × 1336 × 665	
<b>Время повышения температуры</b>	31 часа	

## 13. ОХРАНА ОКРУЖАЮЩЕЙ СРЕДЫ

Материалы с символом  следует сдавать на переработку. Положите упаковку в соответствующие контейнеры для сбора вторичного сырья. Принимая участие в переработке старого электробытового оборудования, Вы помогаете защитить окружающую среду и

здоровье человека. Не выбрасывайте вместе с бытовыми отходами бытовую технику, помеченную символом . Доставьте изделие на местное предприятие по переработке вторичного сырья или обратитесь в свое муниципальное управление.



Дата производства данного изделия указана в серийном номере (serial number), где первая цифра номера соответствует последней цифре года производства, вторая и третья цифры номера – порядковому номеру недели. Например, серийный номер 11012345 означает, что изделие произведено на десятой неделе 2011 года.

## VSEBINA

1. VARNOSTNA NAVODILA .....	47
2. OPIS IZDELKA .....	49
3. DELOVANJE .....	49
4. UPRAVLJALNA PLOŠČA .....	50
5. PRVA UPORABA .....	50
6. VSAKODNEVNA UPORABA .....	51
7. KORISTNI NAMIGI IN NASVETI .....	52
8. VZDRŽEVANJE IN ČIŠČENJE .....	52
9. KAJ STORITE V PRIMERU.....	53
10. NAMESTITEV .....	56
11. ZVOKI .....	57
12. TEHNIČNI PODATKI .....	58
13. SKRIB ZA VARSTVO OKOLJA .....	59

## MISLIMO NA VAS

Zahvaljujemo se vam za nakup Electroluxove naprave. Izbrali ste izdelek, ki vključuje desetletja profesionalnih izkušenj in izboljšav. Inovativen in eleganten je bil zasnovan z mislijo na vas. Kadarkoli ga boste uporabili, ste lahko prepričani v zagotovitev odličnih rezultatov.

Dobrodošli pri Electroluxu.

**Obiščite našo spletno stran za:**



nasvete glede uporabe, brošure, odpravljanje motenj, servisne informacije:  
[www.electrolux.com](http://www.electrolux.com)



registrirajte vaš izdelek za boljši servis:  
[www.electrolux.com/productregistration](http://www.electrolux.com/productregistration)



kupite dodatke, potrošni material in originalne nadomestne dele za vaš aparat:  
[www.electrolux.com/shop](http://www.electrolux.com/shop)

## POMOČ STRANKAM IN SERVIS

Priporočamo uporabo originalnih nadomestnih delov.

Ko kličete servis, imejte pri roki naslednje podatke.

Podatke najdete na ploščici s tehničnimi podatki. Model, PNC, serijska številka.



Opozorilo / Pozor - varnostne informacije.



Splošne informacije in nasveti



Okoljske informacije

Pridržujemo si pravico do sprememb.

# 1. VARNOSTNA NAVODILA

Pred vgradnjo in prvo uporabo hladilnika natančno preberite navodila za uporabo, vključno z navesti in opozorili. S tem zagotovite varno in pravilno uporabo. V izogib nepotrebnim napakam in nesrečam poskrbite, da bodo vsi uporabniki hladilnika podrobno seznanjeni z njegovim delovanjem in varnostnimi funkcijami. Navodila shranite in poskrbite, da ob selitvi ali prodaji ostanejo s hladilnikom. Tako zagotovite, da so vsi kasnejši uporabniki ustrezno seznanjeni z načinom uporabe in varnim delovanjem. Zaradi varnosti uporabnikov in opreme izvedite varnostne ukrepe, opisane v navodilih za uporabo. Proizvajalec ni odgovoren za poškodbe, do katerih pride ob neizvedenih ukrepih.

## 1.1 Varnost otrok in občutljivih oseb

- Hladilnika naj ne uporabljajo osebe (vključno z otroci) z omejenimi telesnimi, čutnimi ali razumskimi sposobnostmi oz. zmanjšanimi izkušnjami in znanjem, razen v primeru, ko je oseba, ki je odgovorna za njihovo varnost, zagotovila nadzor oz. jih natančno seznanila z uporabo hladilnika.

Zagotovite ustrezen nadzor otrok in preprečite igranje s hladilnikom.

- Embalažo odstranite izven dosega otrok. Obstaja nevarnost zadušitve.
- Ko odstranujete rabljen hladilnik, izvlecite vtič iz omrežne vtičnice, odrežite priključni kabel (čim bližje hladilniku) in odstranite vrata. Tako preprečite, da bi bili otroci izpostavljeni nevarnosti udara električnega toka ali bi se zaprli v hladilnik.
- Če ste s tem hladilnikom zamenjali starejši model, ki ima namesto magnetnega tesnjenja vrat uporabljeno zaskočno (patentno) ključavnico na vratih, pred odstranjevanjem rabljene hladilnika pokvarite ključavnico (da ne bo več možno zaklepanje). Na ta način preprečite, da rabljen hladilnik postane smrtno nevarna past.

## 1.2 Splošna varnostna navodila



### OPOZORILO!

Prezračevalne odprtine na ohišju naprave ali vgradni konstrukciji naj ne bodo prekrite.

- Naprava je namenjena hrambi hrane in/ali pijače v običajnem gospodinjstvu, kot je opisano v teh navodilih za uporabo.
- Za pospeševanje odtajevanja ne uporabljajte mehanske naprave ali umetnih sredstev.
- V hladilnih napravah ne uporabljajte drugih električnih naprav (kot so aparati za sladoled), razen če jih za ta namen odobri proizvajalec.
- Ne poškodujte hladilnega krogotoka.
- Znotraj hladilnega krogotoka naprave se nahaja hladilno sredstvo izobutan (R600a), naravni plin z visoko stopnjo okoljske neoporečnosti, ki pa je vseeno vnetljiv.

Pazite, da se med prevozom in nameščanjem naprave ne poškodujejo sestavni deli hladilnega krogotoka.

Če se hladilni krogotok poškoduje, naredite naslednje:

- izogibajte se odprtemu ognju in virom vžiga,
- temeljito prezračite prostor, kjer stoji naprava.
- Vsakršno spreminjanje lastnosti izdelka ali samega izdelka je nevarno. Poškodbe kabla lahko povzročijo kratek stik, požar in/ali električni udar.



### OPOZORILO!

Da se izognete nevarnosti, mora vse električne dele (električni kabel, vtič, kompresor) zamenjati pooblaščen zastopnik ali usposobljeno servisno osebje.

1. Električnega kabla ni dovoljeno podaljševati.
2. Pazite, da z zadnjim delom naprave ne stisnete ali poškodujete vtiča. Stisnjen ali poškodovan vtič se lahko pregreje in povzroči požar.
3. Poskrbite, da boste imeli dostop do električnega vtiča naprave.
4. Električnega priključnega kabla ne vlečite.
5. Če je vtičnica za električni vtič zrahljana, vanjo ne vstavljajte vtiča. Lahko pride do električnega udara ali požara.
6. Naprave ne smete uporabljati brez nameščenega pokrova žarnice (če je predviden) za notranjo osvetlitev.

- Naprava je težka. Bodite previdni, ko jo premikate.
- Ne odstranite ali se dotikajte elementov v predalih zamrzovalnika, če imate mokre/vlažne roke, ker lahko pride do odrgnin ali ozeblin na koži.
- Naprava ne sme biti dlje časa izpostavljena neposrednemu soncu.
- Žarnice (če so predvidene) v tej napravi so posebne vrste, namenjene le uporabi v gospodinjskih aparatih. Niso primerne za osvetlitev prostora.
- Odstranite embalažo in preverite, ali je naprava morda poškodovana. Če je naprava poškodovana, je ne priključite. Morebitne poškodbe takoj sporočite v trgovino, kjer ste napravo kupili. V tem primeru ohranite embalažo.
- Priporočamo, da pred priključitvijo zamrzovalne skrinje počakate najmanj štiri ure, da olje steče nazaj v kompresor.
- Okoli naprave mora biti zagotovljeno ustrezno kroženje zraka, da ne pride do pregrevanja. Za doseg zadostnega zračenja upoštevajte navodila za pravilno namestitvev.
- Naprava ne sme biti nameščena v bližini radiatorjev ali štedilnikov.
- Električni vtič mora biti dostopen tudi po namestitvi naprave.

### 1.3 Vsakodnevna uporaba

- Na plastične dele hladilnika ne postavljajte vročih posod.
- V hladilniku ne hranite vnetljivih plinov in tekočin, ker lahko eksplodirajo.
- Živil ne postavljajte neposredno ob izstopno odprtino za zrak na zadnji steni. (Če ima naprava funkcijo samodejnega odtaljevanja)
- Odtajanih zamrznjenih živil ni dovoljeno ponovno zamrzniti.
- Embalarana zamrznjena živila shranjujte v skladu z navodili proizvajalca živil.
- Natančno upoštevajte priporočila proizvajalca hladilnika za shranjevanje živil. Oglejte si ustrezna navodila.
- Pijač z ogljikovo kislino ali penečih pijač ne shranjujte v zamrzovalniku, ker nastane pritisk na posodo, ki lahko eksplodira in povzroči poškodbo hladilnika.
- Ledene lizike lahko povzročijo ozeblino, če jih zaužijete takoj po jemanju iz zamrzovalnika.

### 1.4 Vzdrževanje in čiščenje

- Pred vzdrževanjem izklopite napravo in izključite vtič iz vtičnice.
- Naprave ne čistite s kovinskimi predmeti.
- Za odstranjevanje zmrzali z naprave ne uporabljajte ostrih predmetov. Uporabite plastično strgalo.

### 1.5 Namestitvev



Za priključitev na električno napetost dosledno upoštevajte navodila v posebnem odstavku.

### 1.6 Servis

- Vsa električna dela, potrebna za servisiranje naprave, mora izvesti usposobljen električar ali strokovno usposobljena oseba.
- Izdelek lahko servisira samo pooblaščen serviser, ki mora uporabljati samo originalne domačinske dele

### 1.7 Varstvo okolja



Hladilnik ne vsebuje plinov, ki bi lahko poškodovali ozonsko plast - niti v hladilnem krogotoku, niti v izolacijskih materialih. Hladilnika ni dovoljeno odstranjevati skupaj z običajnimi gospodinjskimi odpadki. Izolacijska pena vsebuje vnetljive pline: hladilnik odstranite v skladu z veljavnimi predpisi, ki jih dobite na ustreznem občinskem uradu. Izogibajte se poškodbam hladilne enote, predvsem na zadnji strani poleg toplotnega izmenjevalnika. Materiali, ki so uporabljeni pri tej napravi in so označeni s simbolom , se lahko reciklirajo.



## 2. OPIS IZDELKA

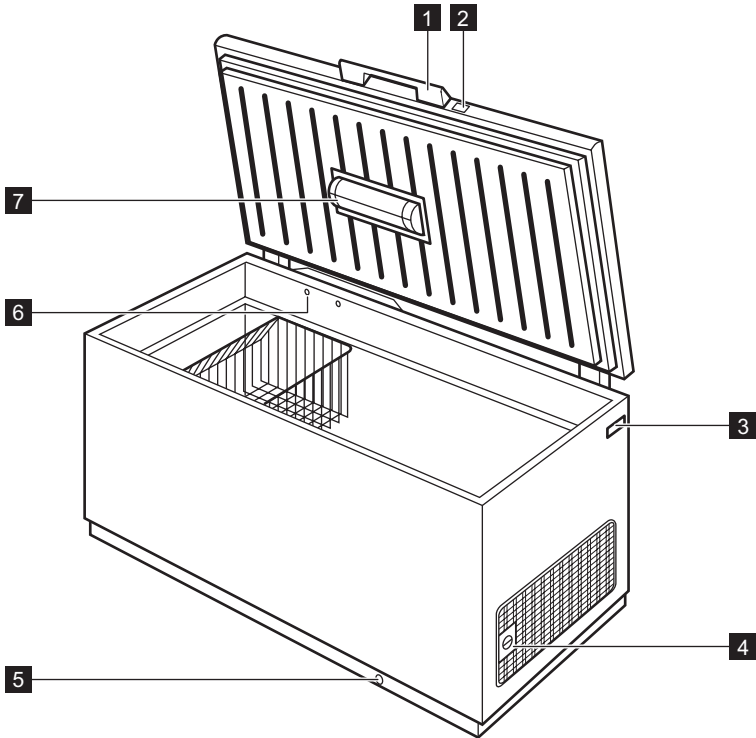

**1** Ročaj za odpiranje pokrova

**2** Zaklep

**3** Ploščica za tehnične navedbe

**4** Regulator temperature

**5** Odprtina za odtokanje odtajane vode

**6** Ventil: enostavno ponovno odpiranje pokrova

**7** Osvetlitev

## 3. DELOVANJE

### 3.1 Vkllop

Vtič vključite v omrežno vtičnico.  
Zasveti kontrolna lučka.  
Regulator temperature obrnite v smeri urnega kazalca na srednjo nastavitev.



Če je temperatura v napravi previsoka, zasveti opozorilna lučka.

### 3.2 Izkllop

Zamrzovalno skrinjo izklopite z zasukom regulatorja temperature v položaj OFF.

### 3.3 Regulacija temperature

Temperatura se samodejno prilagaja.

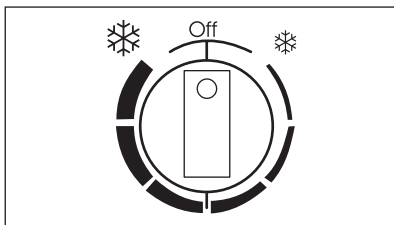

Napravo upravljajte na naslednji način:

- Za doseg minimalne ohlajenosti obrnite regulator temperature proti ❄️.
- Za doseg maksimalne ohlajenosti obrnite regulator temperature proti ❄️.



Običajno je najprimernejša srednja nastavitev.

Vendar pa je treba točno nastavitve izbrati ob upoštevanju, da je temperatura v napravi odvisna od:

- temperature v prostoru,
- pogostosti odpiranja pokrova,
- količine shranjenih živil,
- prostora, kjer se naprava nahaja.

## 4. UPRAVLJALNA PLOŠČA

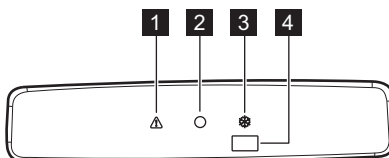

- 1 Opozorilna lučka visoke temperature
- 2 Kontrolna lučka
- 3 Lučka Action Freeze
- 4 Stikalo Action Freeze  
in za ponastavitev alarma

### 4.1 Action Freeze - funkcija

Funkcijo Action Freeze lahko vklopite s pritiskom na stikalo Action Freeze.

Zasveti lučka Action Freeze.

Ta funkcija se samodejno izklopi po 52-ih urah.

Funkcijo lahko s pritiskom na stikalo Action Freeze kadarkoli izklopite. Lučka Action Freeze se izklopi.

### 4.2 Alarm visoke temperature

Na dvig temperature v zamrzovalniku (npr. zaradi izpada elektrike) opozarja:

- vklop opozorilne lučke
- zvočni alarm.

V času alarma lahko zvočni signal izklopite s pritiskom na stikalo za reset alarma.

V času alarma ne vstavljajte živil v zamrzovalno skrinjo.

Ko se zamrzovalna skrinja povrne v normalno stanje, se opozorilna lučka samodejno izklopi.

## 5. PRVA UPORABA

### 5.1 Čiščenje notranjosti

Pred prvo uporabo hladilnika očistite notranjost in vso notranjo opremo. Za čiščenje uporabite mlačno vodo z nevtralnimi milom, da odstranite ti-

pičen vonj po novem izdelku. Hladilnik nato obrišite do suhega.



Ne uporabljajte detergentov ali grobih praškov, ker lahko poškodujete premaz.

## 6. VSAKODNEVNA UPORABA

### 6.1 Zamrzovanje svežih živil

Zamrzovalnik je primeren za zamrzovanje svežih živil in dolgotrajno shranjevanje zamrznjenih in globoko zamrznjenih živil.

Za zamrzovanje svežih živil najmanj 24 ur pred vstavljanjem živil v zamrzovalnik vklopite funkcijo Action Freeze.

Največja količina živil, ki jih lahko zamrznete v 24 urah, je določena na **napisni ploščici** <sup>4)</sup>

Postopek zamrzovanja traja 24 ur: med tem časom ne dodajajte drugih živil za zamrznitev.

### 6.2 Shranjevanje zamrznjene hrane

Ob prvem vklopu ali po daljšem obdobju neuporabe naj zamrzovalnik vsaj dve uri deluje pri najvišji nastavitvi, preden vanj položite živila.



V primeru nenamernega odtajanja, npr. da je izpad električnega toka daljši od vrednosti, navedene v razpredelnici tehničnih podatkov pod »Čas naraščanja temperature«, morate odtajana živila porabiti hitro ali takoj skuhati in ponovno zamrzniti.

### 6.4 Košare za shranjevanje

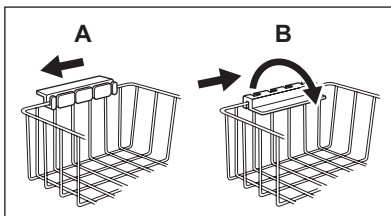

Košare obesite na zgornji rob zamrzovalne skrinje (A) ali pa jih postavite vanjo (B). Ustrezno obrnite in namestite ročaje za opisana položaja, kot je prikazano na sliki.

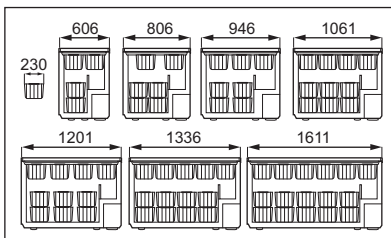

Košare gredo ena v drugo.

Naslednje slike prikazujejo, koliko košar lahko spravimo v različne modele zamrzovalnih skrinj. Dodatne košare lahko kupite v krajevnem servisnem centru.

### 6.5 Varnostna ključavnica

Zamrzovalna skrinja ima vgrajeno posebno ključavnico, ki preprečuje nehoteno zaklepanje. Ključavnica je izdelana tako, da lahko ključ obrnete

<sup>4)</sup> Glejte poglavje "Tehnični podatki"

### 6.3 Odpiranje in zapiranje pokrova

Pokrov ima tesno oprijemajoče tesnilo, zato ga ni lahko odpreti v kratkem času po zapiranju (zaradi vakuuma, ki se ustvari v notranjosti).

Pred ponovnim odpiranjem skrinje počakajte nekaj minut. Vakuumski ventil vam pomaga odpreti pokrov.



#### OPOZORILO!

Ročaja nikoli ne povlecite z veliko silo.

in s tem zaklenete pokrov samo, če ključ pred tem potisnete v ključavnico.

Postopek za zapiranje zamrzovalne skrinje:

1. Ključ rahlo potisnite v ključavnico.

2. Ključ zavrtite v smeri urinega kazalca proti simbolu .

Postopek za odpiranje zamrzovalne skrinje:

1. Ključ rahlo potisnite v ključavnico.
2. Ključ zavrtite v nasprotni smeri urinega kazalca proti simbolu .



Rezervni ključji so na voljo v najbližji servisni službi.



### OPOZORILO!

Ključ shranite izven dosega otrok. Pred odstranjevanjem rabljene zamrzovalne skrinje odstranite ključ iz ključavnice.

## 7. KORISTNI NAMIGI IN NASVETI

### 7.1 Nasveti za zamrzovanje

Nekaj pomembnih nasvetov za čim boljši postopek zamrzovanja:

- največja količina živil, ki jih lahko zamrznete v času 24 ur je prikazana na napisni ploščici;
- postopek zamrzovanja traja 24 ur; med tem časom ne dodajajte drugih živil za zamrznitev;
- zamrznete lahko samo visoko kakovostna, sveža in temeljito očiščena živila;
- živila razdelite v manjše zavoje, da hitreje in popolnoma zamrznejo, pozneje pa lahko odta- jate samo količino, ki jo potrebujete;
- živila zavijte v aluminijasto folijo oz. vstavite v polivinilaste vrečke, da zagotovite neproduš- nost;
- preprečite, da bi se sveža, nezamrznjena živi- la dotikala zamrznjenih živil, ker bi se lahko pri tem povišala temperatura slednjih;
- pusta živila se shranjujejo bolje in daljši čas kot mastna živila; sol skrajša čas shranjevanja živil;
- če ledene kocke zaužijete takoj po jemanju iz zamrzovalnika, lahko pride do ozeblin;

- priporočamo, da na posamezne pakete napi- šete datum, da zagotovite pregled nad časom shranjevanja.

### 7.2 Nasveti za shranjevanje zamrznjenih živil

Nasveti za doseglo najboljšega delovanja napra- ve:

- preverite, ali so komercialno zamrznjena živila v trgovini pravilno shranjena;
- zagotovite čim hitrejši transport zamrznjenih živil iz trgovine do zamrzovalnika;
- pokrova ne odpirajte prepogosto ter ga ne držite odprtega dalj časa, kot je nujno potreb- no.
- Ko so živila odmrznjena, se hitro pokvarijo in jih ni možno ponovno zamrzniti.
- Živil ne shranjujte dalj časa, kot predpisuje proizvajalec.

## 8. VZDRŽEVANJE IN ČIŠČENJE



### PREVIDNOST!

Pred vzdrževalnimi deli izklopite hladil- nik iz omrežne napetosti.



Hladilnik vsebuje ogljikovodike v hladilni enoti; vzdrževalna dela in ponovno pol- njenje lahko izvajajo samo pooblašeni tehniki.

### 8.1 Redno čiščenje

1. Napravo izklopite.
2. Vtič izvlecite iz omrežne vtičnice.
3. Zamrzovalno skrinjo in opremo redno čistite z mlačno vodo in nevtralnimi milom. Natanč- no očistite tesnilo na pokrovu.
4. Zamrzovalno skrinjo obrišite do suhega.
5. Vtič priključite v omrežno vtičnico.
6. Vključite napravo.

**PREVIDNOST!**

Za čiščenje notranjosti skrinje ne uporabljajte detergentov, abrazivnih sredstev, močno odišavljenih čistilnih sredstev ali loščil na osnovi voska. Pazite, da ne poškodujete hladilnega sistema.



Področja okoli kompresorja ni potrebno čistiti.

Veliko posebnih čistil za čiščenje kuhinjskih površin vsebuje kemikalije, ki lahko razjedajo/poškodujejo plastične dele hladilnika. Zaradi tega priporočamo, da zunanje dele hladilnika čistite samo s toplo vodo z dodano majhno količino sredstva za pomivanje.

## 8.2 Odtaljevanje zamrzovalnika

Ko debelina ledu doseže 10-15 mm, ga morate odstraniti.

Najprimernejši čas za odtaljevanje zamrzovalne skrinje je, ko v njej ni živil oz. je samo malo živil. Postopek za odstranjevanje ledu:

1. Izklopite zamrzovalno skrinjo.
2. Odstranite zamrznjena živila, jih zavijte v več plasti časopisnega papirja in jih odložite v hladen prostor.
3. Pokrov pustite odprt, iz kanala za odtok odtaljene vode odstranite čep ter vso odtaljeno vodo zberite na podstavku. Za hitro odstranjevanje ledu uporabite strgalo.
4. Po odtaljevanju do suhega zbršite notranjost in ponovno namestite čep.
5. Vključite zamrzovalno skrinjo.
6. Regulator temperature nastavite v položaj za doseganje najnižje temperature ter za

dve do tri ure zaženite zamrzovalno skrinjo s to nastavitvijo.

7. Ponovno vstavite predhodno odstranjena živila.



Za odstranjevanje ivja ali ledu nikoli ne uporabljajte ostrih kovinskih pripomočkov, ker lahko poškodujete skrinjo. Za hitrejšo odtaljevanje ne uporabljajte mehanskih ali nenaravnih sredstev, razen tistih, ki jih priporoča proizvajalec. Povišanje temperature paketov zamrznjenih živil med odtaljevanjem lahko skrajša čas varnega shranjevanja živil.

Količina ledu na stenah naprave se poveča, če je v prostoru s skrinjo visoka zračna vlaga in če zamrznjena hrana ni pravilno zavita.

## 8.3 Obdobja nedelovanja

Če naprave dalj časa ne boste uporabljali, izvedite naslednje ukrepe:

1. Napravo izklopite.
2. Vtič izvlcite iz omrežne vtičnice.
3. Odstranite vsa živila.
4. Odtajajte in očistite zamrzovalno skrinjo ter vso opremo.
5. Pokrov pustite odprt, da preprečite nastanek neprijetnih vonjav.



Če ostane zamrzovalna skrinja vklopljena, prosite koga, da občasno pogleda, ali se ni hrana v njej pokvarila zaradi morebitnega izpada elektrike.

## 9. KAJ STORITE V PRIMERU...

**PREVIDNOST!**

Pred odpravljanjem težav izvlcite vtič iz omrežne vtičnice.

Težave, ki niso opisane v tem priročniku, mora odpraviti usposobljen električar ali strokovno usposobljena oseba.



Med običajnim delovanjem nastajajo določeni zvoki (kompresor, kroženje hladilne tekočine).

Motnja	Možen vzrok	Rešitev
Naprava povzroča preveč hrupa.	Naprava ni pravilno nameščena.	Preverite, ali naprava stoji stabilno (na tleh morajo stati vse štiri noge).

<b>Motnja</b>	<b>Možen vzrok</b>	<b>Rešitev</b>
<b>Kompresor deluje neprekinjeno.</b>	Temperatura ni pravilno nastavljena.	Nastavite višjo temperaturo.
	Pokrov se prepogosto odpira.	Pokrova ne držite odprtega dalj časa, kot je potrebno.
	Pokrov ni pravilno zaprt.	Preverite, ali se pokrov dobro zapira in ali je tesnilo nepoškodovano in čisto.
	V zamrzovalno skrinjo ste hkrati vstavili veliko količino živil, ki jih je treba zamrzniti.	Počakajte nekaj ur in zatem ponovno preverite temperaturo.
	Živilo, ki ste ga vstavili v napravo, je bilo pretoplo.	Pred shranjevanjem počakajte, da se živilo ohladi na sobno temperaturo.
	Temperatura prostora, v katerem je naprava, je previsoka za učinkovito delovanje.	Poskušajte znižati temperaturo prostora, v katerem je naprava.
<b>Vključena je opozorilna lučka visoke temperature.</b>	V zamrzovalniku je pretoplo.	Oglejte si poglavje "Alarm visoke temperature".
	Skrinja je bila pred kratkim vključena in temperatura je še vedno previsoka.	Oglejte si poglavje "Alarm visoke temperature".
<b>Nastaja preveč ivja in ledu.</b>	Živila niso pravilno zavita.	Živila bolje zavijte.
	Pokrov ni pravilno zaprt oz. se ne zapira dobro.	Preverite, ali se pokrov dobro zapira in ali je tesnilo nepoškodovano in čisto.
	Temperatura ni pravilno nastavljena.	Nastavite višjo temperaturo.
	Čep na odprtini za izčrpavanje vode ni pravilno nameščen.	Pravilno namestite čep na odprtini za izčrpavanje vode.
	Nastaja preveč ivja in ledu.	Odstranite ivje in led.
<b>Pokrov se ne zapre do konca.</b>	Tesnilo na pokrovu je umazano in lepljivo.	Očistite tesnilo na pokrovu.
	Živila blokirajo pokrov.	Pravilno razporedite živila, glejte nalepko v skrinji.
	Tesnilo na pokrovu je umazano in lepljivo.	Očistite tesnilo na pokrovu.
<b>Pokrov se težko odpira.</b>	Ventil je blokiran.	Preverite ventil.
<b>Žarnica ne deluje.</b>	Žarnica je okvarjena.	Oglejte si poglavje "Zamenjava žarnice".
<b>V zamrzovalniku je pretoplo.</b>	Temperatura ni pravilno nastavljena.	Nastavite nižjo temperaturo.

Motnja	Možen vzrok	Rešitev
	Pokrov se ne zapira dobro oz. ni pravilno zaprt.	Preverite, ali se pokrov dobro zapira in ali je tesnilo nepoškodovano in čisto.
	Zamrzovalna skrinja pred začetkom zamrzovanja ni bila dovolj ohlajena.	Zagotovite zadostno predhodno ohlajevanje.
	V zamrzovalno skrinjo ste hkrati vstavili veliko količino živil, ki jih je treba zamrzniti.	Počakajte nekaj ur in zatem ponovno preverite temperaturo. Naslednjič vstavite manjše količine živil, ki jih želite zamrzniti.
	Živilo, ki ste ga vstavili v napravo, je bilo pretoplo.	Pred shranjevanjem počakajte, da se živilo ohladi na sobno temperaturo.
	Živila, ki jih želite zamrzniti, so postavljena preblizu skupaj.	Živila vstavite tako, da lahko med njimi kroži hladen zrak.
	Pokrov se pogosto odpira.	Pokrova ne odpirajte tako pogosto.
	Pokrov je bil odprt daljši čas.	Pokrova ne držite odprtega dalj časa, kot je potrebno.
<b>V zamrzovalniku je prehladno.</b>	Temperatura ni pravilno nastavljena.	Nastavite višjo temperaturo.
<b>Naprava ne deluje. Hlajenje in osvetlitev ne delujeta.</b>	Vtič ni pravilno priključen v omrežno vtičnico.	Vtič pravilno priključite v vtičnico.
	Električna napetost ne pride do naprave.	Poizkusite na isto vtičnico priključiti kakšen drug gospodinjski aparat.
	Zamrzovalna skrinja ni vključena.	Vključite napravo.
	V omrežni vtičnici ni električne napetosti (v vtičnico priključite drugo električno napravo).	Pokličite električarja.

## 9.1 Servisna služba

Če zamrzovalna skrinja tudi po izvedenih zgornjih preverjanjih ne deluje pravilno, pokličite najbližji servisni center.

Za zagotovitev hitrega servisiranja je pomembno, da pri klicu navedete ime modela in serijsko številko vaše skrinje. Te podatke lahko najdete na garancijskem listu ali na napisni ploščici, ki se nahaja na zunanji desni strani skrinje.

## 9.2 Zamenjava žarnice

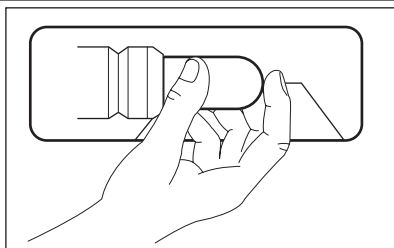

1. Iztaknite vtič iz omrežne vtičnice.
2. Žarnico zamenjajte z novo žarnico enake moči in posebej prilagojeno gospodinjskim aparatom. (najvišja moč je prikazana na pokrovu)
3. Vtaknite vtič v vtičnico.
4. Odprite pokrov. Preverite, ali lučka zasveti.



### OPOZORILO!

Med menjavo ne odstranjajte pokrova žarnice.

Ne uporabljajte zamrzovalne skrinje, če je pokrov žarnice poškodovan ali ni nameščen.

## 10. NAMESTITEV

### 10.1 Namestitev



### OPOZORILO!

Ko odstranjujete rabljeno zamrzovalno skrinjo, ki ima na pokrovu ključavnico ali kljuko, le-to pokvarite, da se otroci ne morejo zakleniti v notranjost.



Naprava mora imeti po namestitvi omogočen dostop do vtiča.

To napravo lahko namestite v suhem, dobro prežračenem prostoru (garaža ali klet), vendar pa je za optimalno delovanje najbolje, da jo namestite v prostoru s temperaturo, ki ustreza klimatskemu razredu, navedenemu na ploščici za tehnične navedbe naprave:

Klimatski razred	Temperatura okolja
SN	+10 °C do +32 °C
N	+16 °C do +32 °C
ST	+16 °C do +38 °C
T	+16 °C do +43 °C

### 10.2 Priključitev na električno napetost

Pred priključitvijo se prepričajte, da sta napetost in frekvenca na napisni ploščici enaki kot sta om-

režna napetost in frekvenca na mestu priključitve.

Hladilnik mora biti ozemljen. V ta namen je na napajalnem kablu nameščen varnostni omrežni vtič. Če omrežna vtičnica ni ozemljena, priključite hladilnik na ločeno ozemljitveno točko v skladu s trenutno veljavnimi predpisi. Posvetujte se z usposobljenim električarjem.

Proizvajalec zavrača vsakršno odgovornost v primeru neupoštevanja zgornjih varnostnih opozoril. Hladilnik je izdelan v skladu z naslednjimi smernicami EGS.

### 10.3 Zahteve za zračenje

1. Zamrzovalno skrinjo postavite v vodoravni položaj na trdno površino. Skrinja mora stati na vseh štirih nogah.
2. Zagotovite, da je razdalja med zamrzovalno skrinjo in zadnjo steno enaka 5 cm.
3. Zagotovite, da ima zamrzovalna skrinja ob straneh 5 cm prostora.

Zagotovite zadostno kroženje zraka za zamrzovalno skrinjo.



## 11. ZVOKI

Med običajnim delovanjem se pojavijo nekateri zvoki (kompresor, kroženje hladilnega sredstva).

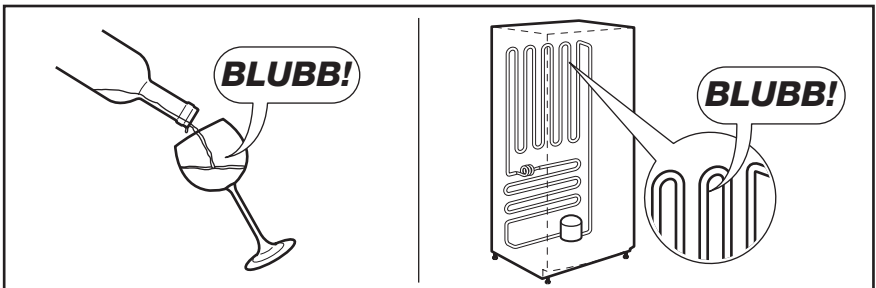
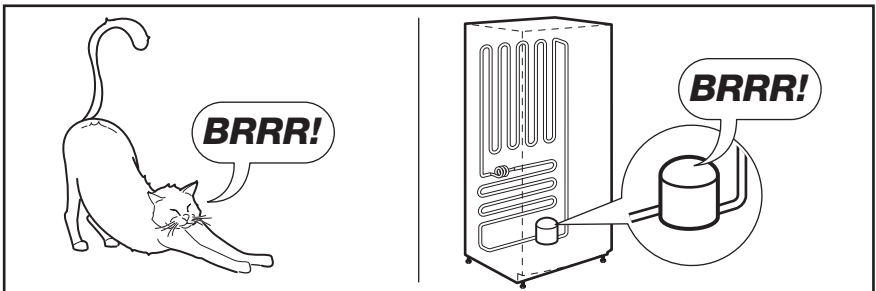
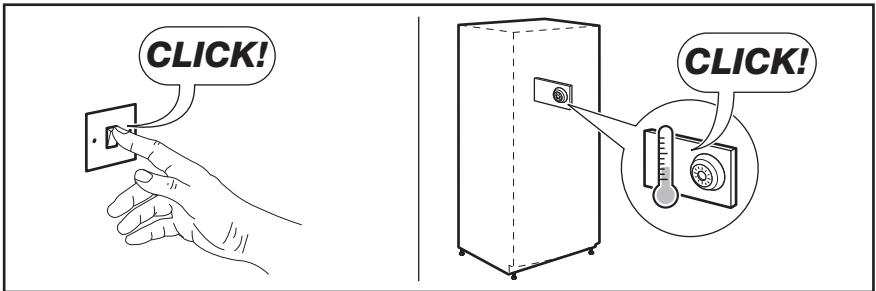
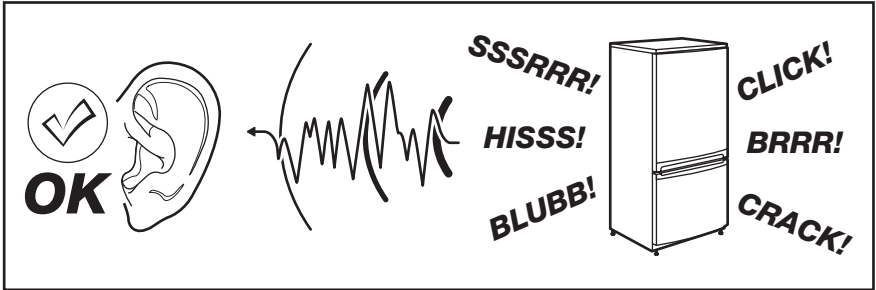

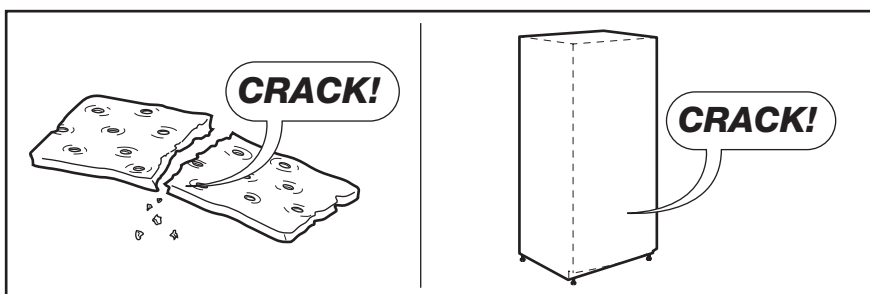
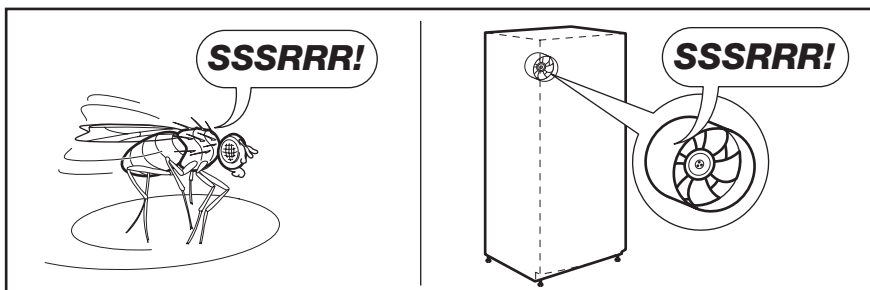
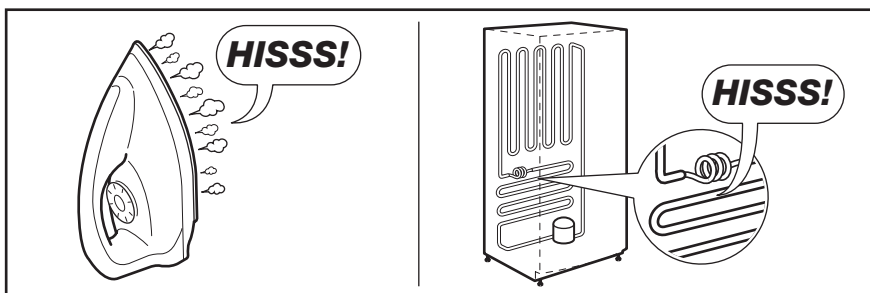

## 12. TEHNIČNI PODATKI

<b>Dimenzije</b>	Višina × širina × globina (mm): 876 × 1336 × 665	Ostali tehnični podatki so zapisani na napisni ploščici na zunanji desni strani zamrzovalne skrinje.
<b>Čas dviganja</b>	31 ur	

## 13. SKRB ZA VARSTVO OKOLJA

Reciklirajte materiale, ki jih označuje simbol .

Embalažo odložite v ustrezne zabojnike za reciklažo.

Pomagajte zaščititi okolje in zdravje ljudi ter reciklirati odpadke električnih in elektronskih

naprav. Naprav, označenih s simbolom , ne odstranjujte z gospodinjskimi odpadki. Izdelek vrnite na krajevno zbirališče za recikliranje ali se obrnite na občinski urad.

## ЗМІСТ

1. ІНФОРМАЦІЯ З ТЕХНІКИ БЕЗПЕКИ .....	61
2. ОПИС ВИРОБУ .....	63
3. ОПИС РОБОТИ .....	64
4. ПАНЕЛЬ КЕРУВАННЯ .....	64
5. ПЕРШЕ КОРИСТУВАННЯ .....	65
6. ЩОДЕННЕ КОРИСТУВАННЯ .....	65
7. КОРИСНІ ПОРАДИ .....	66
8. ДОГЛЯД ТА ЧИСТКА .....	67
9. ЩО РОБИТИ, КОЛИ .....	68
10. УСТАНОВКА .....	71
11. ШУМИ .....	71
12. ТЕХНІЧНІ ДАНІ .....	73
13. ОХОРОНА ДОВКІЛЛЯ .....	74

## МИ ПРО ВАС ДУМАЄМО

Дякуємо за покупку приладу Electrolux. Ви обрали продукт, який втілює в собі десятки років професійного досвіду та інновацій. Оригінальний та стильний, він був розроблений з думкою про вас. Тому щоразу, коли ви ним користуєтесь, ви можете бути впевнені в отриманні гарних результатів.

Ласкаво просимо в світ Electrolux.

**Звертайтеся на наш веб-сайт:**



Поради з використання, брошури, інструкції з усунення несправностей, сервісна інформація:  
[www.electrolux.com](http://www.electrolux.com)



Зареєструйте виріб, щоб отримати покращене обслуговування:  
[www.electrolux.com/productregistration](http://www.electrolux.com/productregistration)



Придбання приладдя, витратних матеріалів та оригінальних запчастин для вашого приладу:  
[www.electrolux.com/shop](http://www.electrolux.com/shop)

## РОБОТА З КЛІЄНТАМИ ТА СЕРВІСНЕ ОБСЛУГОВУВАННЯ

Рекомендується використовувати оригінальні запчастини.

При звертанні до сервісного центру необхідно мати наступну інформацію.

Її можна знайти на табличці з технічними даними. Модель, номер виробу, серійний номер.



Увага! Важлива інформація з техніки безпеки.



Загальна інформація та рекомендації



Екологічна інформація

Може змінитися без оповіщення.

# 1. ІНФОРМАЦІЯ З ТЕХНІКИ БЕЗПЕКИ

В інтересах вашої безпеки та для належного використання приладу уважно прочитайте цю інструкцію, включаючи підказки та застереження, перш ніж встановлювати його і розпочинати ним користуватися. Аби уникнути помилкових дій і нещасних випадків необхідно, щоб усі, хто користується приладом, ретельно ознайомилися з правилами експлуатації і техніки безпеки. Збережіть цю інструкцію і в разі продажу або передачі приладу іншим особам обов'язково передайте її разом із приладом, щоб усі користувачі змогли в будь-який час ознайомитися з правилами експлуатації і технікою безпеки.

Задля безпеки життя та майна дотримуйтеся викладених у цій інструкції рекомендацій з техніки безпеки, оскільки компанія-виробник не несе відповідальності за шкоду, що сталася через недотримання цих рекомендацій.

## 1.1 Безпека дітей і вразливих осіб

- Прилад не призначений для користування ним людьми (в т.ч. дітьми) з обмеженими фізичними, сенсорними чи розумовими здібностями чи недостатнім досвідом та знаннями, якщо їм не було проведено відповідного інструктажу з користування приладом особою, відповідальною за їх безпеку.  
Щоб діти не гралися з приладом, вони мають користуватися ним під наглядом дорослих.
- Не дозволяйте дітям гратися з пакувальними матеріалами. Порушення цієї вимоги може призвести до того, що вони можуть задихнутися.
- Перш ніж утилізувати прилад, вийміть вилку з розетки, відріжте кабель (у місці, яке знаходиться якомога ближче до корпусу) і зніміть дверцята, щоб запобігти випадкам, коли діти, граючись, отримають електрошок або замкнуться всередині.
- Якщо цей прилад, оснащений магнітним замком, має замінити старий прилад із замком на пружині (клямкою), подбайте про те, щоб вивести з ладу пружину, перш ніж утилізувати старий прилад. У такий спосіб ви попередите ситуацію, коли він може стати смертельною пасткою для дитини.

## 1.2 Загальні правила безпеки



### Попередження!

Вентиляційні отвори в корпусі приладу та в конструкції, що вбудовується, мають бути відкритими.

- Прилад призначений для зберігання харчових продуктів і напоїв у звичайному домогосподарстві, як пояснюється в цій інструкції.
- Не застосовуйте механічні пристрої чи інші штучні засоби для прискорення процесу розморожування.
- Не використовуйте інші електричні пристрої (наприклад, прилад для виготовлення морозива) всередині холодильника, якщо це не передбачено виробником.
- Стежте за тим, щоб не пошкодити контур циркуляції холодоагенту.
- У контурі циркуляції холодоагенту міститься холодоагент ізобутан (R600a) — природний газ, що майже не шкідливий для довкілля, проте займистий.

Подбайте, щоб під час транспортування й установки приладу жоден із компонентів контуру циркуляції холодоагенту не був пошкоджений.

У разі пошкодження контуру циркуляції холодоагенту:

- уникайте контакту з відкритим вогнем або джерелами займання;
- ретельно провітрить приміщення, де знаходиться прилад.
- З міркувань безпеки не слід змінювати технічні характеристики приладу чи якимось чином його модифікувати. Будь-яке пошкодження кабелю може викликати коротке замикання, пожежу й ураження електричним струмом.



### Попередження!

Щоб уникнути нещасних випадків, заміну всіх електричних компонентів (кабель живлення, вилка, компресор) має виконувати сертифікований майстер або спеціаліст сервісного центру.

1. Забороняється подовжувати кабель живлення.

2. Подбайте про те, щоб вилка кабелю живлення не була роздавлена чи пошкоджена задньою частиною приладу. Роздавлена чи пошкоджена вилка кабелю живлення може перегрітися і спричинити пожежу.
  3. Подбайте про наявність доступу до вилки кабелю живлення.
  4. Не тягніть за кабель живлення.
  5. Не вставляйте вилку в розетку, яка хитається. Існує ризик ураження електричним струмом чи виникнення пожежі.
  6. Не можна користуватися приладом без плафона на лампі (якщо передбачено) для внутрішнього освітлення.
- Прилад важкий. Пересувати його слід обережно.
  - Не беріть речі в морозильному відділенні та не торкайтеся до них, якщо ваші руки вологі чи мокрі — це може призвести до поранення або холодового опіку.
  - Не слід надовго залишати прилад під прямими сонячними променями.
  - Скляні лампи в цьому приладі (якщо передбачені) — це спеціальні лампи, призначені лише для побутових приладів. Вони не придатні для освітлення житлових приміщень.

### 1.3 Щоденне використання

- Не ставте гарячий посуд на пластикові частини приладу.
- Не зберігайте в приладі займистий газ або рідини, бо вони можуть вибухнути.
- Не кладіть продукти безпосередньо навпроти отворів для повітря в задній стінці. (Якщо прилад оснащено системою Frost Free)
- Заморожені продукти після розморожування не можна заморожувати знову.
- Фасовані заморожені продукти зберігайте у відповідності з інструкціями виробника.
- Необхідно чітко дотримуватися рекомендацій виробника приладу щодо зберігання продуктів. Зверніться до відповідних інструкцій.
- Не розміщуйте газовані або шипучі напої в морозильному відділенні, бо через підвищення тиску на пляшку вони можуть вибухнути, що пошкодить прилад.
- Морозиво на паличці спроможне викликати холодові опіки, якщо його їсти прямо з морозильника.

### 1.4 Догляд і чищення

- Перш ніж виконувати технічне обслуговування, вимкніть прилад і вийміть вилку з розетки.
- При чищенні не можна користуватися металевими предметами.
- Не використовуйте гострі предмети для чищення приладу від льоду. Користуйтеся пластиковим шкребок.

### 1.5 Установка



Під час підключення до електромережі ретельно дотримуйтеся інструкцій, наведених у відповідному параграфі.

- Розпакуйте прилад і огляньте на предмет пошкоджень. Не користуйтеся приладом, якщо він пошкоджений. У разі виявлення пошкоджень негайно повідомте про це торговельний заклад, де ви придбали прилад. У цьому разі збережіть пакування.
- Рекомендується зачекати щонайменше чотири години, перш ніж вмикати прилад, з тим щоб масло повернулося до компресора.
- Повітря має нормально циркулювати довкола приладу; недотримання цієї рекомендації призводить до перегрівання. Щоб досягти достатньої вентиляції, дотримуйтеся відповідних інструкцій щодо встановлення.
- Прилад не можна ставити біля батареї опалення або плити.
- Подбайте про те, щоб до розетки був доступ після встановлення приладу.

### 1.6 Технічне обслуговування

- Електричні роботи, необхідні для обслуговування приладу, мають виконуватися кваліфікованим електриком або компетентною особою.
- Технічне обслуговування цього приладу має здійснюватися лише кваліфікованим персоналом. Для ремонту необхідно використовувати лише оригінальні запасні частини.

### 1.7 Захист довкілля



Ні в охолоджувальній системі, ні в ізоляційних матеріалах цього приладу не міститься газів, які могли б нанести шкоду озоновому шару. Прилад не можна утилізувати разом з міськи-

ми відходами та сміттям. Ізоляційна піна містить займість газу: прилад необхідно утилізувати згідно з відповідними нормативними актами, виданими місцевими органами влади. Уникайте пошкодження холодильного агрегату, особливо в задній частині, поблизу теплообмінника. Матеріали, позначені символом , підлягають вторинній переробці.

Цей продукт по змісту небезпечних речовин відповідає вимогам Технічного регламенту обмеження використання деяких небезпечних речовин в електричному та електронному обладнанні (постанова Кабінету Міністрів України №1057 від 3 грудня 2008р.)

## 2. ОПИС ВИРОБУ

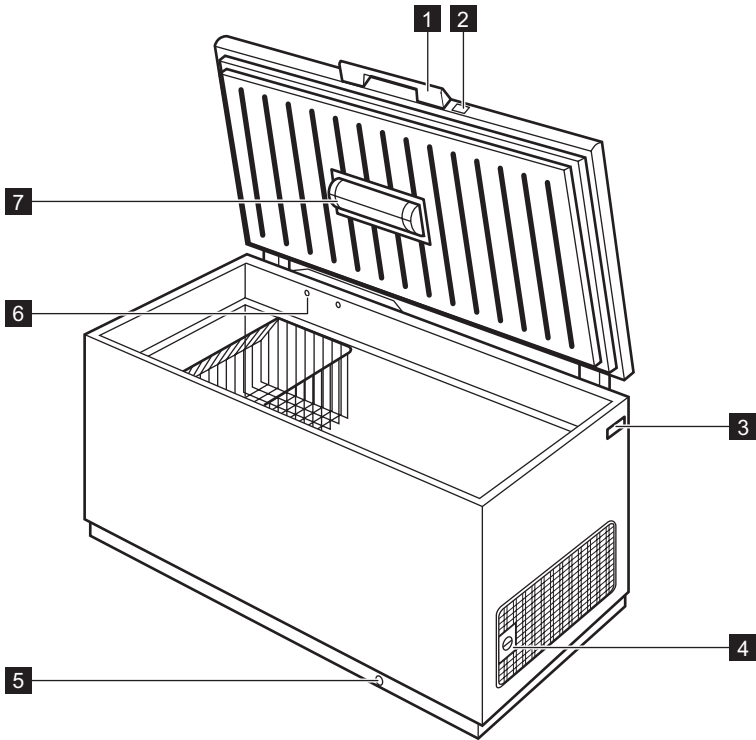

**1** Ручка кришки

**2** Замок

**3** Табличка з технічними даними

**4** Регулятор температури

**5** Отвір для збирання талої води

**6** Клапан: легке повторне відкриття кришки

**7** Освітлення

## 3. ОПИС РОБОТИ

### 3.1 Увімкнення

Вставте вилку в стінну розетку.  
Блимає індикатор.  
Поверніть регулятор температури за годинниковою стрілкою у середнє положення.



Якщо температура всередині приладу надто висока, загориться сигнальна лампочка.

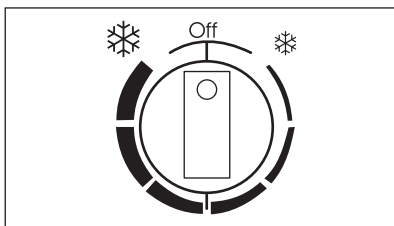

Однак при встановленні точної температури пам'ятайте, що температура всередині приладу залежить від наступних чинників.

- температура у приміщенні

### 3.2 Вимкнення

Щоб вимкнути прилад, поверніть регулятор температури у положення OFF.

### 3.3 Регулювання температури

Температура регулюється автоматично.

Настройка приладу відбувається наступним чином.

- щоб отримати мінімальне охолодження, поверніть регулятор температури на ❄️ .
- щоб забезпечити максимальне охолодження, поверніть регулятор температури на ❄️ .



Зазвичай найбільше підходить середнє значення.

- частота відкриття дверей
- кількість продуктів усередині приладу
- місцезнаходження приладу

## 4. ПАНЕЛЬ КЕРУВАННЯ

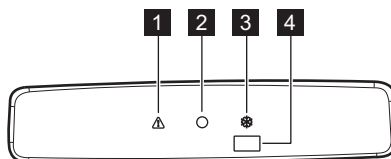

- 1 Індикатор попередження про високу температуру
- 2 Індикатор увімкнення
- 3 Індикатор Action Freeze
- 4 Перемикач Action Freeze і кнопка скидання попереджувального сигналу

### 4.1 Функція Action Freeze

Функцію Action Freeze можна активізувати, натиснувши на перемикач Action Freeze. При цьому засвітиться індикатор Action Freeze.

Функція автоматично вимикається через 52 години.

Роботу функції можна припинити в будь-який момент, натиснувши перемикач Action Freeze . Індикатор Action Freeze згасне.

### 4.2 Сигнал високої температури

Про підвищення температури в морозильнику (наприклад, через перебої в постачанні електроенергії) свідчить наступне:

- увімкнення сигнальної лампочки
- звуковий сигнал.

Під час дії попереджувальних сигналів звуковий сигнал можна вимкнути, натиснувши кнопку скидання попереджувального сигналу.



Під час сигнальної фази не ставте продукти в морозильник.

Після відновлення звичайних умов сигнальна лампочка згасне автоматично.

## 5. ПЕРШЕ КОРИСТУВАННЯ

### 5.1 Миття камери

Перш ніж почати користуватися приладом, помийте його камеру і всі внутрішні аксесуари за допомогою теплої води з нейтральним милом, щоб усунути типовий запах нового приладу, а потім ретельно витріть його.



Не застосовуйте детергенти або абразивні порошки, бо вони можуть пошкодити поверхню.

## 6. ЩОДЕННЕ КОРИСТУВАННЯ

### 6.1 Заморожування свіжих продуктів

Морозильна камера підходить для заморожування свіжих продуктів та для тривалого зберігання заморожених продуктів і продуктів глибокої заморозки.

Щоб заморозити свіжі продукти, активуйте функцію Action Freeze принаймні за 24 години до того, як покласти до морозильної камери продукти для заморожування.

Максимальна кількість продуктів, яку можна заморозити за 24 години, вказана на **табличці з технічними даними**.<sup>5)</sup>

Процес заморожування триває 24 години: впродовж цього періоду не додавайте нові продукти для заморожування.

### 6.2 Зберігання заморожених продуктів

Перед тим як завантажувати продукти при першому увімкненні, а також після тривалого періоду бездіяльності, дайте приладу попрацювати щонайменше 2 години, встановивши більш холодну температуру.



У разі випадкового розморожування, якщо електропостачання було відсутнє довше, ніж зазначено у таблиці технічних характеристик у графі «rising time», розморожені продукти необхідно якнайшвидше спожити або негайно приготувати, охолодити і знову заморозити.

### 6.3 Відкриття і закриття кришки

Оскільки кришка оснащена системою герметичного закриття, знову відкрити її невдовзі після того, як кришка була закрита, важко (це пов'язано з тим, що всередині утворюється вакуум).

Зачекайте кілька хвилин перш ніж знову відкривати прилад. Вакуумний клапан допоможе вам відкрити кришку.



#### Попередження!

Ніколи не тягніть за ручку силоміць.

<sup>5)</sup> Див. розділ «Технічні дані».

## 6.4 Кошки для зберігання продуктів

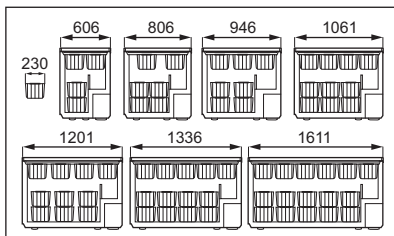
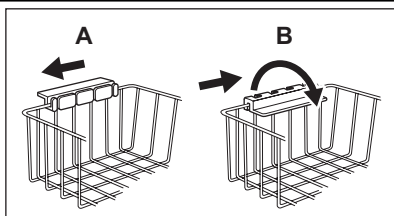

Розміщуйте кошки зверху морозильника (А) або розміщуйте їх всередині камери (В). Поверніть і зафіксуйте ручки в цих двох положеннях, як показано на малюнку.

Кошки засуваються один в інший. На наступних малюнках показано, як можна вставити багато кошків всередині різних моделей морозильних камер. Додаткові кошки можна придбати в місцевому Сервісному центрі.

## 6.5 Захисний замок

Морозильник обладнаний спеціальним замком, який запобігає випадковому закриттю. Замок спроектований таким чином, що повернути ключ і закрити кришку можна, лише якщо ключ уже вставлено в замок.

Щоб закрити морозильник, виконайте наступні дії:

1. обережно вставте ключ до замка.
2. поверніть ключ за годинниковою стрілкою на символ .

Щоб відкрити морозильник, виконайте наступні дії:

1. обережно вставте ключ до замка.
2. поверніть ключ проти годинникової стрілки на символ .



Додаткові ключі можна придбати в місцевому сервісному центрі.



### Попередження!

Не дозволяйте дітям гратися з ключем.

Переконайтеся, що ключ витягнуто із замка, перш ніж викидати старий прилад у сміття.

## 7. КОРИСНІ ПОРАДИ

### 7.1 Поради щодо заморожування

Ось кілька важливих підказок, які допоможуть вам одержати найкращі результати заморожування:

- максимальна кількість продуктів, яку можна заморозити за 24 год. вказана на табличці з технічними даними;
- процес заморожування триває 24 години. Упродовж цього періоду не можна додавати продукти до тих, які вже заморожуються;
- заморожуйте лише продукти найвищої якості, свіжі і ретельно вмиті;

- готуйте продукти невеликими партіями, щоб можна було їх швидко і повною мірою заморозити, а потім розморозити стільки, скільки потрібно;
- загортайте продукти в алюмінієву фольгу або складайте в поліетиленові кульки; пакування має бути герметичним;
- не давайте незамороженим продуктам контактувати з уже замороженими; в іншому разі температура останніх підвищиться;
- плоскі продукти зберігаються краще і довше, ніж товсті; сіль зменшує термін зберігання продуктів;

- шматочки льоду, якщо їх проковтнути відразу після того, як продукт був вийнятий з морозильника, можуть викликати холодовий опік;
- рекомендується вказувати на кожній окремій упаковці дату заморожування, щоб не перевищувати тривалість зберігання;

## 7.2 Поради щодо зберігання заморожених продуктів

Щоб отримати найкращі результати, необхідно:

- переконатися, що продукти, які продаються замороженими, адекватно зберігалися в магазині;

- подбати про те, щоб заморожені продукти якнайшвидше були перенесені з продуктового магазину до морозильника;
- не відкривати часто кришку і не залишати її відкритою довше, ніж це абсолютно необхідно.
- Після розморожування продукти швидко псується, і їх не можна заморожувати знову.
- Не можна зберігати продукти довше, ніж вказано компанією-виробником продуктів.

## 8. ДОГЛЯД ТА ЧИСТКА



### Обережно!

Перш ніж виконувати операції з технічного обслуговування, завжди виймайте вилку з розетки.



У холодильному агрегаті цього приладу містяться вуглеводні; тому технічне обслуговування та перезарядку його має виконувати лише кваліфікований майстер.

### 8.1 Періодичне миття

1. Вимкніть прилад.
2. Вийміть вилку з розетки.
3. Регулярно мийте прилад і аксесуари за допомогою теплої води і нейтрального мила. Ретельно мийте ізоляційний ущільнювач кришки.
4. Повністю висушіть прилад.
5. Включіть прилад у розетку.
6. Увімкніть прилад.



### Обережно!

Не застосовуйте детергенти, абразивні речовини, миючі засоби з сильним запахом парфумів або поліролі на основі воску для чищення внутрішньої поверхні приладу. Дбайте про те, щоб не пошкодити систему охолодження.



Зону компресора мити не потрібно.

Багато комерційних засобів для чищення поверхонь містять хімікати, які можуть пошкодити пластик у цьому приладі. Тому рекомендується мити корпус ззовні виключно теплою водою з додаванням невеликої кількості рідкого миючого засобу.

### 8.2 Розморожування морозильника

Коли шар інею досягає, приблизно, 10-15 мм в товщину, розморозуйте морозильник.

Найкращий час для розморожування морозильника - тоді, коли в ньому дуже мало продуктів або їх немає взагалі.

Щоб прибрати іній, дотримуйтеся наведених нижче вказівок:

1. Вимкніть прилад.
2. Вийміть продукти, загорніть їх у декілька газет та покладіть їх у прохолодне місце.
3. Залишіть кришку відкритою, щоб запобігти утворенню неприємних запахів. Щоб швидко видалити кригу, користуйтеся шкребком.
4. Коли розморожування завершено, ретельно висушіть внутрішні поверхні і вставте пробку на місце.
5. Увімкніть прилад.
6. Поставте регулятор температури на максимальне охолодження і дайте приладу попрацювати впродовж двох-трьох годин у цьому режимі.
7. Знову покладіть у відділення раніше вийняті продукти.



В жодному разі не використовуйте металеві предмети для видалення інею з випарника, тому що це може пошкодити прилад. Не застосовуйте механічні пристрої чи інші штучні засоби для прискорення процесу розморожування, окрім засобів рекомендованих виробником. Підвищення температури упаковок із замороженими продуктами під час розморожування може скоротити їх строк зберігання.

Кількість інею на стінках приладу збільшується, якщо в навколишньому середовищі наявний високий рівень вологості та якщо заморожені продукти не загорнуті належним чином.

1. Вимкніть прилад.
2. Вийміть вилку з розетки.
3. Вийміть з нього всі продукти.
4. Розморозьте і помийте прилад і всі аксесуари.
5. Залишіть кришку відкритою, щоб запобігти утворенню неприємних запахів.



Якщо ви не виключатимете прилад, то попросіть кого-небудь періодично перевіряти продукти, які в ньому знаходяться, на предмет псування через відключення електроенергії.

### 8.3 Періоди простою

Коли прилад тривалий час не експлуатується, виконайте такі запобіжні дії:

## 9. ЩО РОБИТИ, КОЛИ ...



#### Обережно!

Перш ніж намагатися ліквідувати несправність, відключіть прилад від розетки.

Усунення проблем, які не передбачені в цій інструкції, має виконуватися кваліфікованим електриком або компетентною особою.



Під час нормальної роботи приладу чути певні звуки (звук від роботи компресора, циркуляції холодоагента).

Проблема	Можлива причина	Спосіб усунення
<b>Прилад шумить під час роботи.</b>	Прилад стоїть нестабільно.	Перевірте, чи стабільно стоїть прилад (усі чотири ніжки повинні стояти на підлозі).
<b>Компресор працює без зупинок.</b>	Неправильно встановлено температурний режим.	Встановіть вищу температуру.
	Кришка відкривалася надто часто.	Не залишайте кришку відкритою довше, ніж це абсолютно необхідно.
	Кришка не закрита належним чином.	Перевірте, чи добре закрита кришка, чи не пошкоджені прокладки, чи не забруднилися вони.
	У морозильну камеру було одночасно завантажено велику кількість продуктів, які необхідно заморозити.	Зачекайте кілька годин, а потім знову перевірте температуру.

Проблема	Можлива причина	Спосіб усунення
	Страва, поставлена у прилад, була недостатньо охолоджена.	Перш ніж ставити страву в морозильник, дайте їй охолонути до кімнатної температури.
	У приміщенні, де знаходиться прилад, температура надто висока для ефективної роботи морозильника.	Постарайтеся знизити температуру в приміщенні, де стоїть прилад.
<b>Світиться сигнальна лампочка високої температури.</b>	Усередині морозильника занадто висока температура.	Зверніться до розділу "Сигнал високої температури".
	Прилад був нещодавно включений, і температура в ньому ще недостатньо знизилася.	Зверніться до розділу "Сигнал високої температури".
<b>Утворюється забагато криги та інею.</b>	Продукти не були загорнуті належним чином.	Правильно упакуйте продукти.
	Кришка не була закрита належним чином або закрита нещільно.	Перевірте правильність закриття кришки, чи не ушкоджені прокладки, чи не забруднилися вони.
	Неправильно встановлено температурний режим.	Встановіть вищу температуру.
	Пробка системи спуску води неправильно встановлена.	Вставте пробку системи спуску води належним чином.
<b>Кришка закрита неповністю.</b>	Утворюється забагато криги.	Видаліть надмірну кригу.
	Прокладки брудні або липкі.	Помийте прокладки кришки.
	Пакунки з продуктами заблокували кришку.	Правильно розмістіть пакунки, див. наліпку на приладі.
<b>Кришку важко відкривати.</b>	Прокладки кришки брудні або липкі.	Помийте прокладки кришки.
	Заблокований клапан.	Перевірте клапан.
<b>Лампочка не працює.</b>	Лампочка перегоріла.	Зверніться до розділу "Заміна лампочки".
<b>У морозильнику надто висока температура.</b>	Неправильно встановлено температурний режим.	Встановіть нижчу температуру.
	Кришка не закривається щільно або не закрита належним чином.	Перевірте, чи добре закривається кришка, а також чи не пошкоджені та чи чисті прокладки.
	Прилад не був попередньо охолоджений достатньо мірою, перш ніж заморозувати в ньому продукти.	Попередньо охолодіть прилад впродовж достатнього часу.

Проблема	Можлива причина	Спосіб усунення
	У морозильник була одночасно покладена велика кількість продуктів, які потрібно заморозити.	Зачекайте кілька годин, а потім знову перевірте температуру. Наступного разу ставте в прилад меншу кількість продуктів, які треба заморозити.
	У прилад була поставлена надто тепла страва.	Дайте продуктам охолонути до кімнатної температури, перш ніж ставити їх у морозильник.
	Продукти, які треба заморозити, розташовані надто близько один до одного.	Кладіть продукти так, щоб холодне повітря могло циркулювати між ними.
	Кришку відкривали надто часто.	Намагайтеся не відкривати кришку надто часто.
	Кришка була відкритою надто довго.	Не залишайте кришку відкритою довше, ніж це потрібно.
<b>Усередині морозильника надто низька температура.</b>	Неправильно встановлено температурний режим.	Встановіть вищу температуру.
<b>Прилад зовсім не працює. Не працює ні освітлення, ні освітлення.</b>	Кабель живлення не підключений належним чином до розетки.	Вставте вилку кабелю живлення в розетку належним чином.
	У прилад не надходить електроенергія.	Спробуйте включити у розетку інший електроприлад.
	Прилад не ввімкнутий.	Увімкніть прилад.
	У розетці немає струму (спробуйте включити в неї інший прилад).	Викличте електрика.

## 9.1 Технічне обслуговування

Якщо прилад не працює належним чином навіть після виконання усіх перевірочних процедур, зверніться до найближчого сервісного центру.

Щоб отримати швидке обслуговування, важливо, звертаючись до сервісного центру, назвати модель приладу і його серійний номер. Ці дані можна знайти або в гарантійному сертифікаті, або на табличці з технічними даними, розміщеній зовні з правого боку приладу.

## 9.2 Заміна лампи

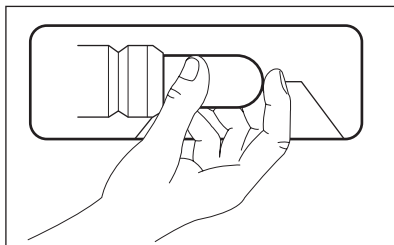

1. Витягніть штепсельну вилку з електричної розетки.
2. Замініть лампу на нову такої самої потужності і спеціально призначену для побутових приладів. (максимальна потужність зазначена на плафоні)
3. Включіть прилад у розетку.
4. Відкрийте кришку. Переконайтеся, що лампа горить.

**Попередження!**

Не знімайте кришку лампи під час заміни.  
Не вставляйте морозильник, якщо кришка лампи пошкоджена або відсутня.

## 10. УСТАНОВКА

### 10.1 Встановлення

**Попередження!**

Якщо ви утилізуєте старий прилад, який має замок або засувку на кришці, необхідно подбати про те, щоб вивести її з ладу, аби діти не могли замкнутися всередині.



Після встановлення приладу доступ до розетки має залишатися вільним.

Цей прилад можна встановлювати у сухому, добре провітрюваному приміщенні (гаражі або підвалі). Проте для забезпечення оптимальної продуктивності його краще встановити в приміщенні, де температура відповідає кліматичному класу, вказаному на табличці з технічними даними.

Кліматичний клас	Температура навколишнього середовища
SN	Від +10°C до +32°C
N	Від +16°C до +32°C
ST	Від +16°C до +38°C
T	Від +16°C до +43°C

### 10.2 Підключення до електромережі

Перш ніж підключати прилад до електромережі, переконайтеся, що показники напруги і ча-

стоти, вказані на табличці з паспортними даними, відповідають показникам мережі у вашому регіоні.

Прилад має бути заземлений. З цією метою вилка приладу оснащена спеціальним контактом. Якщо у розетці заземлення немає, заземліть прилад окремо у відповідності до чинних нормативних вимог, проконсультувавшись із кваліфікованим електриком.

Виробник не несе відповідальності у разі недотримання цих правил техніки безпеки. Цей прилад відповідає Директивам ЄС.

### 10.3 Вимоги щодо вентиляції

1. Поставте морозильник горизонтально на тверду поверхню. Прилад має міцно стояти на всіх своїх чотирьох ніжках.
2. Подбайте про те, щоб відстань між приладом і стіною позаду становила 5 см.
3. Подбайте про те, щоб відстань між приладом і бічними стінами становила 5 см. Позаду приладу має бути достатньо місця для циркуляції повітря.

## 11. ШУМИ

Під час нормальної роботи приладу чути певні звуки (спричинені компресором або циркуляцією холодоагенту).

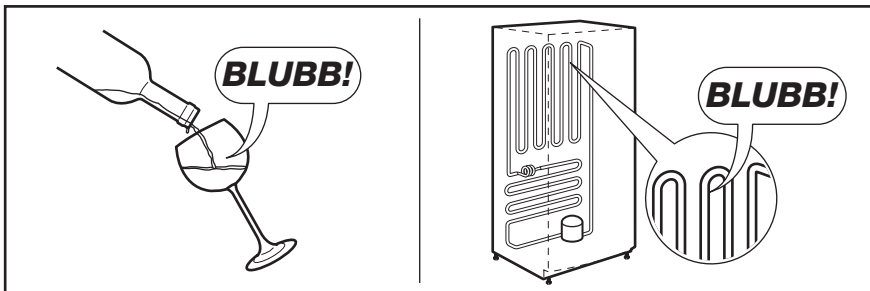
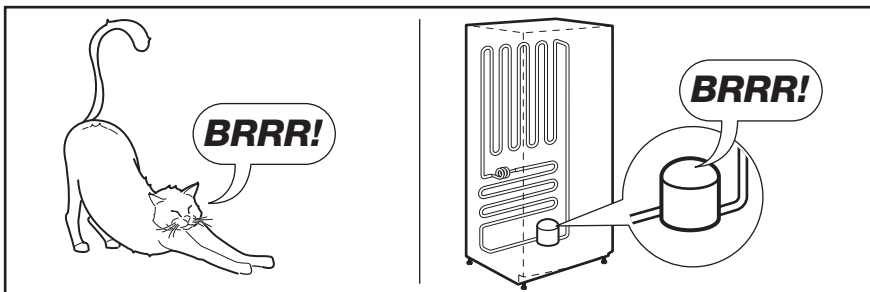
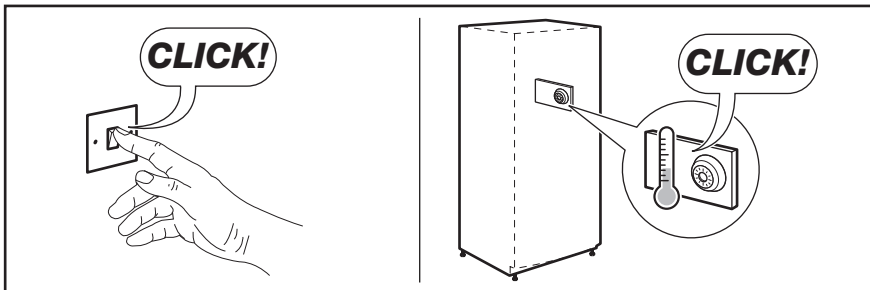
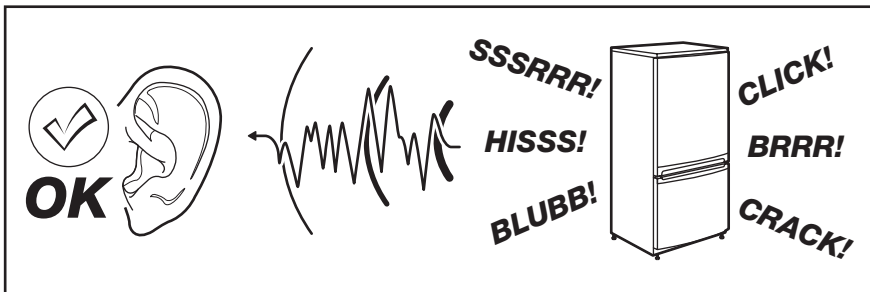



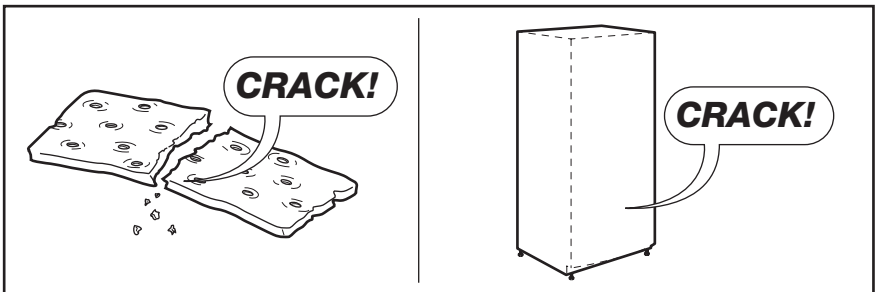
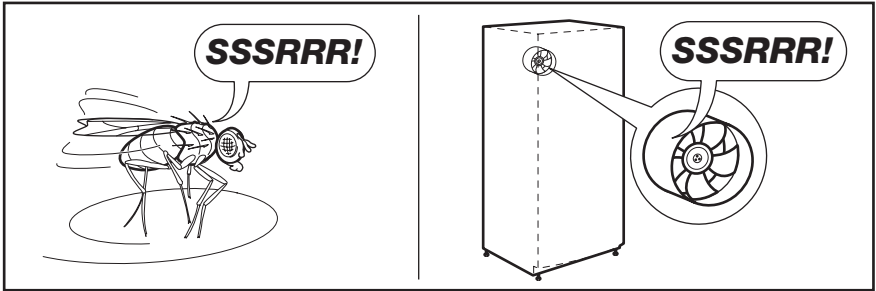
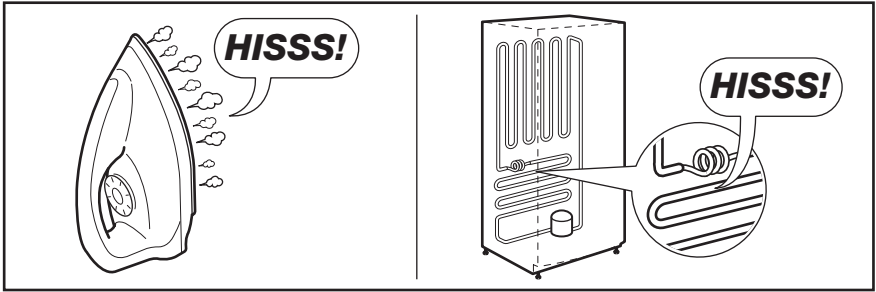

## 12. ТЕХНІЧНІ ДАНІ

<b>Розміри</b>	Висота × Ширина × Глибина (мм):	Подальша технічна інформація знаходиться на табличці, розташованій зовні на правому боці приладу, на табличці технічних даних.
	876 × 1336 × 665	
<b>Тривалість виходу в робочий режим</b>	31 год.	

## 13. ОХОРОНА ДОВКІЛЛЯ

Здавайте на повторну переробку матеріали, позначені відповідним символом .

Викидайте упаковку у відповідні контейнери для вторинної сировини.

Допоможіть захистити навколишнє середовище та здоров'я інших людей і забезпечити вторинну переробку електричних

і електронних приладів. Не викидайте прилади, позначені відповідним символом , разом з іншим домашнім сміттям. Поверніть продукт до заводу із вторинної переробки у вашій місцевості або зверніться до місцевих муніципальних органів влади.



[www.electrolux.com/shop](http://www.electrolux.com/shop)



804180359-A-212012